

ЕЖЕМЕСЯЧНЫЙ ЖУРНАЛ ДЛЯ ДЕТЕЙ

Мурзилка

2002



Сама я - бабка,
ох и вредная!

Читай сказку
про Шушуню
Шишимори



Лебедь

Татьяна ШОРЫГИНА

Солнце озарило
Бледный небосвод,
Лебедь белокрылый
Медленно плывёт.

Тает отраженье
В зеркале воды,
Дремлют без движенья
Светлые пруды.

Капля серебрится
В зелени листа...
Может быть, мне снится
Эта красота?



Рис. Д. ГЕРАСИМОВОЙ



ЧИТАЙ В НОМЕРЕ



В. Лунин
 “Про Шушуню
 и Шишимору”
 Лесная сказка



Л. Яхнин
 “Слова близкие
 и далёкие”

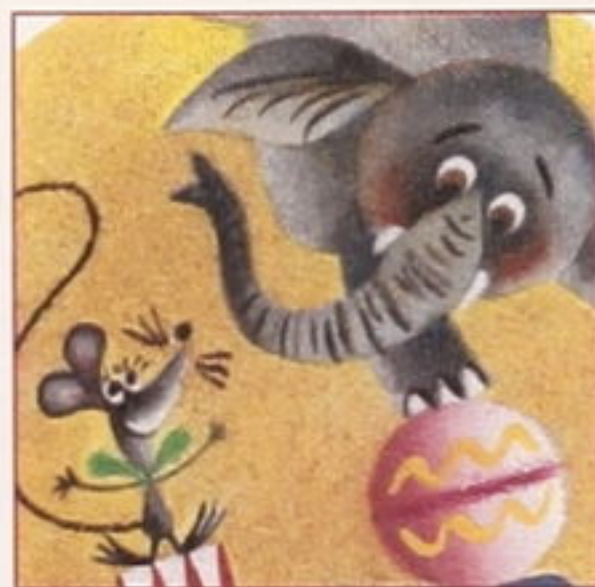

В следующем номере:

- **НОВЫЙ КОНКУРС К НОВОМУ ГОДУ**
- **ШКОЛЬНЫЕ ЧАСТУШКИ**
- **Е. ЧЕКУЛАЕВА. «В ГОРОДЕ ВЕЛИКОГО СКАЗОЧНИКА»**

Спорт



“Чемпион”
 Спортклуб
 Мурзилки



“Стихи
 Матушки Гусыни”
 Из народной
 английской
 поэзии

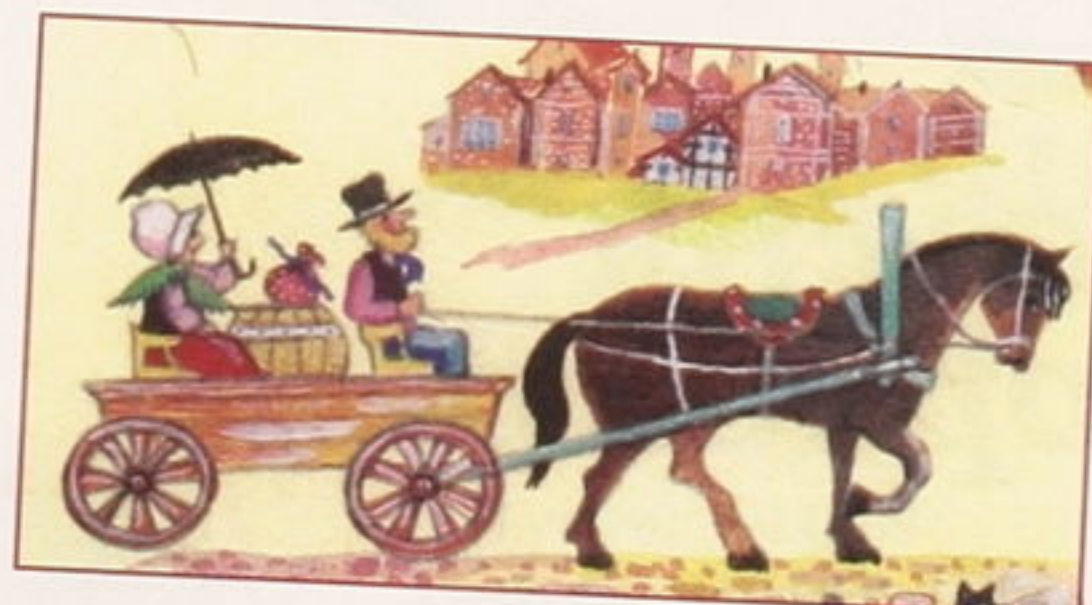

Приложения



Игра
 Головоломки
 Самоделки
 Кроссворды



На обороте обложки



Задание
 на внимание



Юрий ВРОНСКИЙ



Зелёный скрипач

На поляне, зноем опалённой,
Спрятался в траве скрипач зелёный.
Он сидит и на зелёной скрипке
Песенку выводит без ошибки:
— Ярче, солнышко, гори!
Тири-тири! Тири-ри!

Он не просит денег или славы —
Лишь бы вечно шелестели травы,
Лишь бы вечно продолжалось лето,
Песенку сыграет он за это:
— Ярче, солнышко, гори!
Тири-тири! Тири-ри!

Божья коровка

Одёжка в горошек
У божьей коровки.
Божьей коровке
Плохо в коробке.
Божью коровку
Лучше не трогай —
Пусть уползает
Зелёной дорогой!
Пусть улетает
Синей дорогой!
Божью коровку
Лучше не трогай!



Пчела

— Эй, пчела, а, пчела,
Ты вчера где была?

— На лугу я мёд брала.
Извини. Спешу. Дела.

— Эй, пчела, а, пчела,
Ты сегодня где была?

— На лугу я мёд брала.
Извини. Спешу. Дела.

— А какие, эй, пчела,
Завтра ждут тебя дела?

— Завтра я без лишних слов
Буду жалить болтунов!



Летучие мыши

Летучие мыши
Летают над крышей,
А если хотят,
То летают и выше.
И думает кошка,
Смотря из окошка:
«Как жалко, что я
Не летучая кошка!»



Про Шушуню и Шишимору

Виктор ЛУНИН

Лесная сказка



«ШШШ у-шу-шу» — вроде прошуршал-пролетел еле слышно лист, а это и не лист совсем. Это лесовичок Шушуня прошёл меж деревьями, проверяя, всё ли в порядке в его небольшом хозяйстве, не засыпана ли иглами и листьями тропинка, не мешают ли кому упавшие с деревьев ветки и шишки.

Был Шушуня тихим и добрым. Никого не обижал. Наоборот, каждому помогал, чем мог. Синичке — гнездо поправить, белке — дупло почистить, зайцу — норку высушить. Все лесные жители любили Шушуню и дружили с ним. Казалось бы, живи да радуйся! А Шушуня грустил. А всё потому, что не было у него родственников. То есть были, конечно, но где-то в дальних лесах, куда и не добраться. А ближние леса человек давно вырубил. «Вот бы мне брата или сестру! — сказал однажды Шушуня своему другу ворону. — Не было бы на свете лесовичка счастливее меня!» — «Погоди, не горюй, — ответил ему ворон. — Жизнь твоя долгая. Глядишь, кто-нибудь из твоей родни и доберётся до наших мест».

И верно, ворон словно в воду глядел. Не прошло и года, как в их лесу объявилась Шишимора, Шушунянина троюродная тётка. Ах, как обрадовался Шушуня! Пир для неё устроил. И все звери и птицы, друзья Шушуня, славили Шишимору, дарили ей подарки и наперебой предлагали в их лесу остаться.

— А я и не собираюсь от вас никуда уходить, — ответила им Шишимора. — Уж больно здесь у вас хорошо! Но знайте, сама я — бабка вредная и подлая. Люблю делать всякие гадости, мерзости. Подслушивать люблю, подглядывать. Ссорить люблю, науськивать. И только шитьё меня от этого отвлекает. Потому что шить я люблю ещё больше. Поэтому несите мне скорей швейную машинку и иголки, а то у меня только одна и осталась, да и та гнутая и ржавая.

Все, конечно, посмеялись. Думали, она шутит. А иголки... Иголки ей тут же ёж предложил. Свои. Только они Шишиморе не подошли. Тогда заяц принёс сосновых и еловых иголок, но их она сразу же выбросила. А других в лесу не нашлось, не говоря уж о швейной машинке.

Поселилась Шишимора на краю поляны рядом с Шушуней. Шушуня ей дом построил, сад посадил и огород развёл. А то, что Шишимора ленится и ничего делать не хочет, на это он старался не обращать внимания.

Первое время Шишимора даже казалась доброй, ни с кем не ссорилась, кота завела. На брусничной полянке как раз появился один такой, рыжий и толстый. Видно, ушёл из села, что было неподалёку, и потерялся. Уж его все в лесу подкармливали, чем могли. Сам-то он даже мышей ловить не умел. А как птичку увидит, прыгнет да и промахнётся. Так Шишимора схватила его и к себе притащила. А кот улёгся у неё на лавке и целыми днями: «Мяу!» да «Мяу!», «Дай поесть!». Но где там! Шишимора всё по гостям ходит, еды почти не готовит. «Я худая, — говорит. — Сама много не ем и тебе не дам». Ну, а кот от этого ещё пуще орёт! И вскоре так он ей надоел своими криками, что Шишимора не выдержала и выгнала его. Сорока потом рассказывала, что случайно встрети-





ла кота в его родном селе. Он стал ещё толще и по-прежнему всё время просит: «Мяу! Мяу! Дай поесть!» А хозяйка кормит его и не нарадуется: «Какой он у меня красавец!»

А Шишимора на этот раз поймала у себя в подвале мышку. «Мышка маленькая, — говорила она. — Много еды ей не нужно, а всё — живое существо рядом!» Шушуню она в расчёт не брала, даром что родственник. Уж больно он в её глазах был правильный и работающий. Замучил совсем со своими грядками. А с мышкой Шишимора вела себя не очень-то хорошо: заставляла её собирать съедобные корешки, пропалывать огород и перебирать крупу. А чтобы мышка не убежала, Шишимора повсюду водила её на верёвочке. Так и жили они, ни на миг не расставаясь. Даже когда Шишимора спать ложилась, она верёвочку из рук не выпускала. Но однажды Шишимора так крепко заснула, что не заметила, как мышка перегрызла верёвочку и — фьють! — под пол. С тех пор эту мышку никто никогда не видел.

Теперь Шишимора почти всегда сидела дома одна. Но если всё же ходила в гости, то грубила хозяевам, и сплетничала хуже сороки, и говорила обо всех сплошные гадости. В общем, вела себя Шишимора отвратительно, как и обещала вначале. А особенно доставалось бедному Шушуне...

Дело в том, что на брусничной полянке всё росло необычайно быстро. Посадишь малину, и уже через пару дней можно собирать урожай, да какой! Все кусты словно облеплены крупными сочными ягодами. Но только при одном условии, если утром и вечером под кустами пропалывать. Ведь и сорняки на полянке росли так же быстро, может, даже ещё быстрее. А Шишимора утром вставала поздно, вечером ложилась рано. Прополка для неё была сущим наказанием. Поэтому вскоре на её грядках только сорняки и остались. Зато у Шушуни всё росло как на дрожжах — и



малина, и брусника, и черника, и земляника. А ещё Шушуня постоянно напоминал Шишиморе, что посадки требуют ухода. И это Шишимору раздражало больше всего. Вот и решила она однажды напустить на его сад жуков и гусениц. Целый день Шишимора собирала их в своих сорняковых зарослях и всё приговаривала: «Ох, и устрою я Шушуне праздник!» Здоровенную банку набрала. Но с непривычки устала и пошла домой отдохнуть. А синички всё видели и слышали и, пока Шишиморы не было, всех гусениц да жуков съели. Вернулась Шишимора, смотрит — стоит банка пустая, словно в ней ничего и не было. «Видать, расползлись мои букашечки, — прошептала Шишимора. — Ну, ничего. Я наврежу родственничку по-другому!»

И вот что она придумала. Она знала, что Шушуня обычно вставал рано, ещё до света, и сразу же шёл к своим грядкам. Поэтому ночью на тачке Шишимора привезла откуда-то огромный камень и привалила его к Шушуниной двери: «Не выйдет Шушуня

из дому, не выполет сорняки вовремя, и зарастут его грядки!» А Шушуня поутру встал, позавтракал и, как обычно, направился к двери. Но не тут-то было. Сколько он ни дёргал за ручку, дверь не открывалась. А ставни Шушуня сам с вечера закрыл, так что и через окно было не вылезти. Полдня просидел Шушуня взаперти. К счастью, проходили мимо его дома ёжик с зайцем. Услышали они Шушунины крики и бросились его спасать. Но камень был такой тяжёлый, что друзья часа два провозились, прежде чем сумели его от двери отвалить. И как Шишимора с этим камнем одна справилась, уму непостижимо!

А Шишимора, пока они суетились, стояла здесь же, возле Шушуниного дома, и без конца приговаривала: «Помогайте, помогайте Шушуне! Всё равно будет по-моему!»

И уже на следующую ночь Шишимора вырыла перед Шушуниной дверью глубокую яму и прикрыла её хорошенько ветками. А Шушуня наутро вышел за двери и сразу же в яму — бух!

Только к вечеру ёжик и заяц пришли его проведать и вновь, как за день до того, услышали хриплый крик Шушуни. Казалось, крик этот доносился откуда-то из глубины. И точно, подойдя поближе, друзья сразу же увидели яму. «Снова Шишимора бедокурит!» — поняли они, сбегали за вороной, и ворона, ухватив лесовичка за ворот, вытащила его из ямы наружу.





А Шишимора, как и в прошлый раз, выглядывала из сорняков и ухмылялась: «Возитесь, возитесь! Завтра я ещё что-нибудь придумаю!»

Но, как Шишимора ни старалась, как ни подличала, ей так и не удалось навредить Шушуне и его саду. Ведь Шушуне всё время друзья помогали. Да и сам он не сдавался и только ещё усердней вырывал сорняки, окучивал грядки и окапывал деревья. Так что сад его становился день ото дня всё краше и краше.

А Шишимора от этого ещё сильнее злилась. И теперь уже не только на Шушуню, но и на зайца с ежом. «Раз вы такие дружные, раз вы Шушуне помогаете, я вас поспорю! Нужно только придумать как». И тут от сороки Шишимора узнала, что заяц и ёж каждое утро с лесною почтой посылают друг другу что-нибудь вкусненькое, вроде капустных оладьев, солёных грибочков, морковного сока или клюквенного киселя. Захихикала Шишимора: «Теперь я знаю, как их поспорить! Надо заменить их подарки моими!»

Сказано — сделано. И уже следующим утром заяц нашёл у себя на пороге бутылку с чем-то зелёным и мутным. Попробовал, а там — тина болотная. Противная, головастиками пахнет. Возмутился заяц и поскакал к ежу. А ёж и сам ему навстречу семенит. Мордочка сердитая, иглы во все стороны торчат. «Ты что это, — кричит, — гнилушками меня угощаешь! А ещё друг называется!» А заяц ему: «А ты мне тины болотной зачем прислал?» Сцепились они друг с другом. Заяц ежа за нос схватил, ёж зайца — за уши, и давай трясти что было силы. Так бы и стали навсегда врагами. И тут вдруг слышат: кто-то сбоку противно так хохочет. Пригляделись, а там Шишимора в окне заливается, им язык показывает: «Ой, не могу, живот надорву, как я их ловко рассорила!»

Хохотала-хохотала Шишимора и вдруг неожиданно как подскочит, как завопит не своим голосом! Мимо неё, оказывается, оса пролетала. Укусила она Шишимору в язык. Видать, тот ей чем-то не понравился. Завизжала Шишимора от боли, схватила веник и погналась за осой: «Сейчас прибью!» Но где уж ей с осой тягаться! Только посуду разбила да лавки переломала.

Две недели потом Шишимора ни смеяться, ни говорить не могла, так у неё язык распух! Но никто её не пожалел. Напротив, каждый говорил: «И поделом! Нечего всех стравливать и гадости делать!»

И вообще, после этого дня не только заяц, ёжик и Шушуня, но и все остальные лесные жители перестали с Шишиморой здороваться. Как завидят её, проходят мимо и отворачиваются, словно Шишиморы и нет совсем. Но Шишимора от такого к себе отношения становилась только вреднее и противнее. И каждый день всё новые пакости изобретала. Так что вскоре в лесу совсем от неё житья не стало.

Окончание в следующем номере.

Рис. Н. УСТИНОВА



СЛОВА

БЛИЗКИЕ И ДАЛЁКИЕ

Леонид ЯХНИН



АНТОНИМЫ

Антонимы — слова не просто далёкие, а противоположные одно другому по смыслу, по значению. Отличить антонимы нетрудно. Надо только поменять их местами. Если получилась ерунда, чепуха и несуразица, значит, ты не ошибся.

Путаница

Во втором варианте стихотворения слова переставлены по-новому.

Рост и хвост

1
У мышонка **длинный** хвост,
Но ужасно **малый** рост.
У слона **короткий** хвост,
Но зато **огромный** рост.
Может, это неспроста
Или очень просто?
И никак длиной хвоста
Не измеришь роста?



2

У мышонка **малый** хвост,
Но ужасно **длинный** рост.
У слона **огромный** хвост,
Но зато **короткий** рост.
Может, это неспроста
Или очень просто?
И никак длиной хвоста
Не измеришь роста?

Что получилось
после перестановки слов?
Почему?





Кто чемпион?

В этих предложениях спрятались слова, противоположные одно другому по смыслу.

На востоке небо бледнело, а на западе, наоборот, краснело от заходящего солнца.

Какое неровное дно в этой речке: тут мелко, а шаг в сторону — и уже глубоко!

Колючий куст волку враг, а ежу друг.

Осенняя погода неверная: набежит облачко — пасмурно, подует ветер — снова ясно. Целый день то грустно, то весело.

Тишина стоит в лесу, только пробивается звонкий голос кузнечика сквозь глухой шум листвы.

Нет у зайца острых рогов, зато есть быстрые ноги. Ещё не наступила зима, но уже выпал первый снежок.

Кто первый обнаружит больше противоположных по смыслу слов, тот и выиграл.

(Ответ: восток — запад, мелко — глубоко, враг — друг, пасмурно — ясно, грустно — весело, тишина — шум, звонкий — глухой, нет — есть, ещё — уже.)

Рис. Э. АВАКЯН

Проверь себя

Солнечная дорога

1

Солнце движется **вперёд**, Катит **вверх**, на небосвод — Начинается **восход**. А потом спешит **назад**, **Вниз**, под горку, на **закат**.

А если всё наоборот, что тогда произойдёт?

2

Солнце движется **назад**, Катит **вниз**, на небосвод — Начинается **закат**. А потом спешит **вперёд**, **Вверх**, под горку, на **восход**.

Переставил слова — и получилась **путаница**.



УЛИТКИ

Сергей ГЕОРГИЕВ

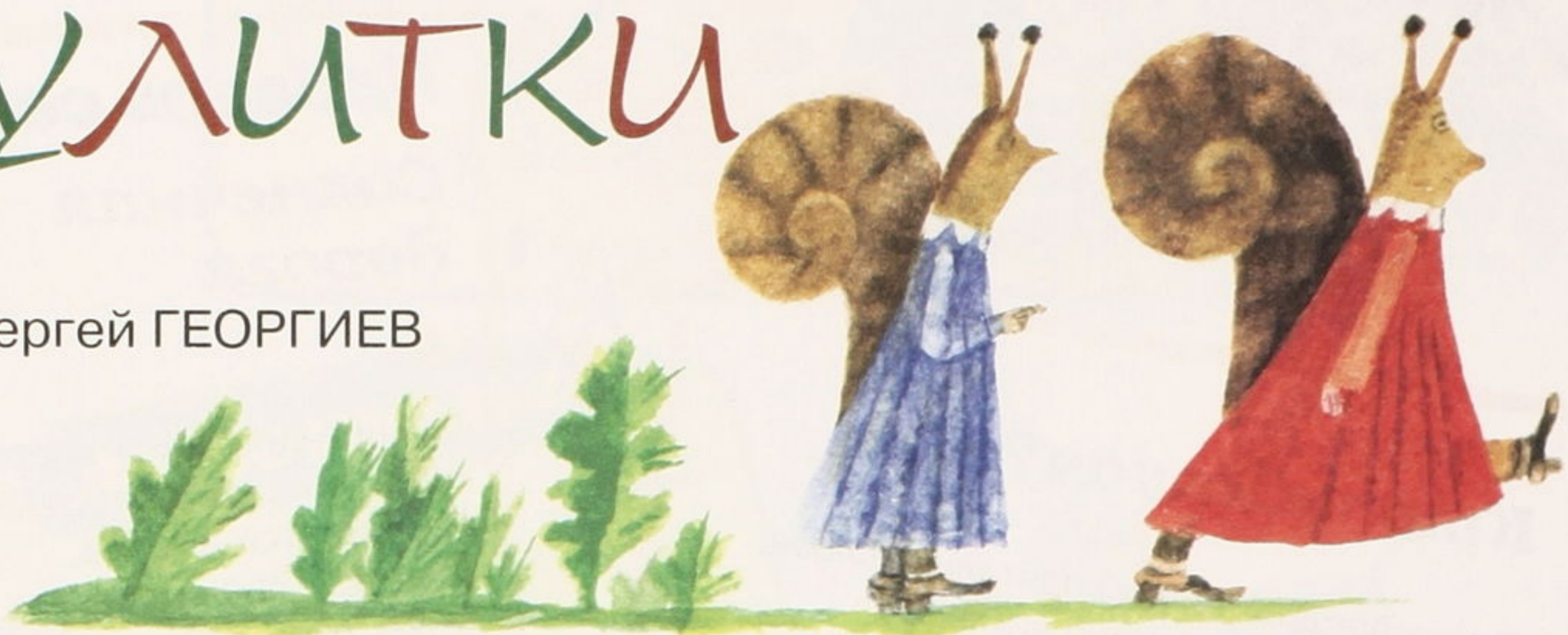

Одна улитка удивлённо и неодобрительно посмотрела вслед другой.

— Куда мчится как угорелая? — сказала она. — Будто и не улитка вовсе, а черепаха какая-то!



Улитка была настолько воспитанной и вежливой, что даже к разным козявкам обращалась только так:

— Послушайте, любезное насекомое...

Завидев проходившую мимо корову, улитка гордо вскинула голову и выставила рожки.

— Очень мило, — признала добрая корова. — Надеюсь, вы не бодаетесь?



Улитка вызвала лошадь на соревнование в скорости.
 – Чтобы всё было по-честному, – предложила она, – одно и то же расстояние мы преодолеем дважды, но различными способами. Каждая из нас предложит свой, удобный ей, стиль передвижения. Итак, поползли!..



Одна улитка сказала другой:
 – Посмотрите в небо, голубушка! Эти облака, они так похожи на нас с вами, на улиток!

– Не могу согласиться! – отвечала подруге мудрая и рассудительная улитка.
 – Облака попадают очень разные: они бывают похожи на овечек и на людей, можно увидеть облако-зайца и даже облако-лошадь... В одном вы правы: облака ползают по небу, словно большие неторопливые улитки!



Улитка ползла куда-то по своим делам. Воздух был густым и белым от тополиного пуха. Одна пушинка опустилась прямо улитке на ракушку и зацепилась там. Улитка даже не заметила этого, с тополиной пушинкой на ракушке она ползла дальше.

Зато все встречные улитки останавливались и качали головами:
 – Ах, какая модница! Какая модница!



Улитка отправилась погулять. На её ракушке каждый встречный мог разглядеть какие-то таинственные крошечные буквы.
 – Голубушка, что там у вас написано? – наперебой стали спрашивать улитку изумлённые друзья и знакомые.

– Мой адрес! – гордо отвечала та. – Чтобы ненароком не заблудиться!

Рис. Е. МОНИНА

Наталия
ЕРМИЛЬЧЕНКО

ЭТО КТО?

— Дарий, если это папа, напомни ему, пожалуйста, чтобы купил Богдану рыбы, — крикнула из кухни мама. Дарья появилась на пороге с радиотрубкой в руке.

— Нет, мася, это не папа. Это такой был странный звонок... Представляешь, говорю: "Алло", а мне: "Кто это?" Ну, я как-то растерялась, отвечаю: "Это Даша". А мне: "Какая Даша?" Я тогда осторожно так спрашиваю: "А с кем бы вы хотели поговорить?" А там взяли и положили трубку.

— Похоже на Епишкина, — заявил Трошкин, поддевая лопаточкой кусок домашнего торта. — Даже удивительно, что он сейчас тут сидит.

Епишкин действительно сидел за столом, весь увешанный на всякий случай бумажными салфетками, и пил чай с вишнёвым вареньем. Он вздрогнул от возмущения, потому что подобным образом разговаривал по телефону только в дошкольном детстве. Однако произнести речь в свою защиту не решился: во рту у него были вишнёвые косточки.

— Ты, Дарья, в следующий раз говори: "Это я!" — посоветовал Трошкин. — Я так пробовал: на том конце провода сразу обалдевают.

— На самом деле, неплохо бы напомнить этим людям, что телефонный разговор полагается начинать со слова "Здравствуйте!", — сказала Дарьяна мама. — После чего следует представиться. А начинать с вопроса: "Кто это?" — просто неприлично.

— Вот! Я всегда начинаю прилично: "Здравствуйте, говорит Епишкин", — обрадовался Епишкин.

— Да? А если в "Справочную" звонишь, тоже сообщаем, что ты Епишкин? — удивилась Дарья. — Или я звоню Трошкину, а трубку берёт кто-нибудь незнакомый: к нему, допустим, бабушка двоюрод-



ная приехала из города Васюгана. Мне что, обязательно объяснять, кто я такая?

— Во-первых, двоюродная бабушка живет в Нюхче, — отозвался Трошкин. — А во-вторых, она такая общительная, что всё равно тебя расколется.

— А я имею право не раскалываться! — возразила Дарья. — Мне мася рассказывала, что, если тебе нужен совсем не тот, кто снял трубку, можно сказать: “Здравствуйте! Будьте добры...” — и назвать имя человека, с которым хочешь поговорить. А тебе должны ответить: “Добрый день! Минутку...” — и подзвать его к телефону.

— Да, — подтвердила Дарьяна мама, — так не только по домашнему телефону звонят, но и в учреждения.

— Я нечасто звоню в учреждения, — признался Епишкин. — Только маме на работу.

— Надеюсь, ты не говоришь: “Позовите, пожалуйста, маму”?

— Да нет, зову по имени-отчеству, но сам себе удивляюсь: очень уж привык, что она — мама...

— А если звонишь в незнакомое место, а нужного человека нет, тогда что? — поинтересовался Трошкин.

— Поблагодаришь, извинишься и повесишь трубку, — объяснила мама Дарьи. — Можешь спросить, когда удобно перезвонить. Но если отвечает вежливый собеседник, он обязательно предложит передать что-нибудь тому, с кем ты хочешь пообщаться. Или записать номер телефона, чтобы тот человек мог позвонить тебе сам. Я лично для этого держу у телефона бумагу и ручку.





— Эх, — вздохнул Епишкин, — бывает, и довольно вежливые люди звонят, а радости никакой. Я вот болел, в школу не ходил, и вообще мне полагалось отсыпаться. Так нет — с восьми часов звонки: “Доброе утро! Это мастерский участок?” Я потом стал телефон отключать.

— А что ты им говорил? — спросил Трошкин.

— Вы ошиблись номером.

— А они тебе?

— Ничего, вешали трубку. А некоторые всё равно требовали мастера позвать или начинали рассказывать, что у них батарея течёт.

— Номером ошибиться каждый может, — заметила Дарьяна мама. — Но, конечно, необходимо извиниться прежде, чем вешать трубку.

В руке у Дарьи зазвонил телефон.

— Дай я поговорю, — попросила мама. — Это, наверное, папа. Я слушаю... Алло! Нет...

— Ну, как? Опять не папа? — догадалась Дарья. — А что у тебя лицо такое?

— Какое?

— По-моему, озадаченное.

— Хм... Звонит сейчас какая-то девочка: “Алло, это Храм Судьбы?” Я отвечаю: “Нет”. Тогда она говорит: “С вас сто рублей”, — и вешает трубку. Вот я и думаю, что бы это значило?

— Что бедняжка ещё не умеет вести себя прилично! — воскликнул Епишкин и зашуршал салфетками.

— А ты случайно не знаешь, мася, когда изобрели телефон? — спросила Дарья.

— Знаю, в конце XIX века. Первый телефонный аппарат запатентовал Грэхем Белл, шотландский учёный, живший в Канаде. А вскоре венгр Пушкаш изобрёл коммутатор — телефонный центр, и с этого момента люди получили возможность общаться по телефону.

— Так давно? — изумилась Дарья. — И до сих пор не научились делать это правильно?

И правда, странно. Не такой уж он сложный, телефонный этикет...



Рисовал
В. Сергеев

Игра в слова

Ирина СОКОВНЯ

Играть можно во что угодно: в названия городов, предметов, фруктов... Я, например, играю в зоопарк. Основой служит моё имя. Я пишу его сверху вниз в клеточках крайнего левого ряда, и буквы имени подсказывают мне названия разных животных. Вместо имени можно взять любое другое слово. Чем оно длиннее, тем интереснее игра.



Рис. П. КУЗЬМИНА

Путешествие

Игра-лото

В игре могут участвовать от 2 до 5 человек. Для этого нужно смастерить фишки и заготовить кубик. Каждый игрок на отдельном листочке чертит для себя табличку, как показано на рисунке в конце игры. Поставьте фишки на начало игры и по очереди кидайте кубик. Задача каждого игрока — как можно скорее добраться до кружков с буквами и составить из них слово “путешествие”. Кто первым впишет его в свою табличку, тот и выиграл. Чтобы узнать, какую букву в какую клеточку таблицы ставить, нужно решить пример в кружке. Передвигаться можно в любую сторону, но только по кочкам. Кочки с мухоморами означают пропуск хода. А если встать на кружок с восклицательными знаками, то можно получить дополнительный ход.

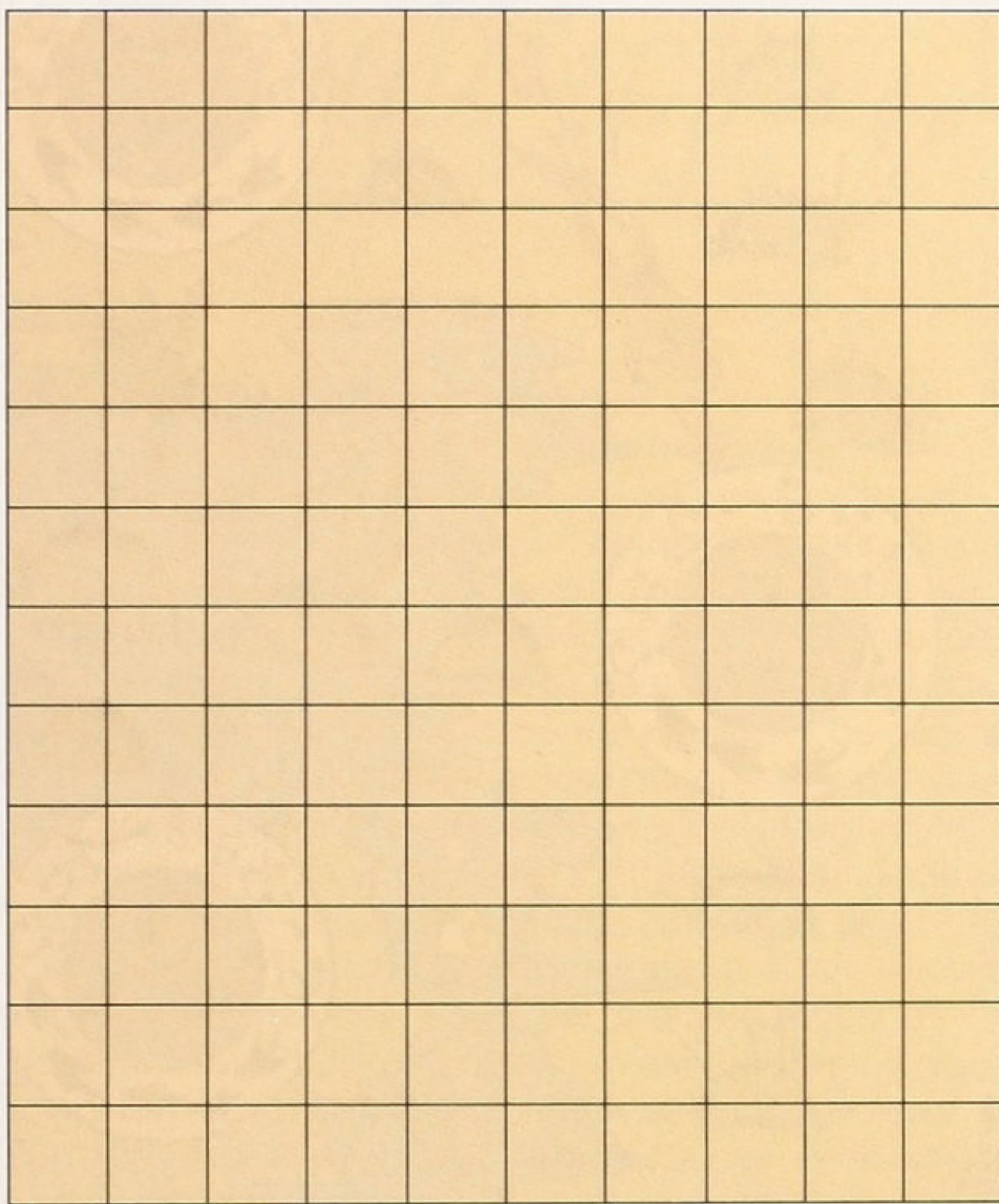
Придумала и нарисовала
Татьяна СИТНИКОВА



фишки к игре





Русский натюрморт



П. И. Борисов. Букет полевых и кустарниковых цветов с птицей и бабочкой. 1843 — 1848.
Государственный литературный музей

Слово «натюрморт» пришло к нам из Франции. В переводе оно означает «мёртвая природа», потому что художник в натюрморте показывает главным образом неодушевлённые предметы и вещи. Конечно, это название очень условное, оно придумано лишь для того, чтобы отличать картины-натюрморты от других картин, где изображается «живая природа» — поля, луга, деревья, горы (такие картины называются пейзажами).

В XIX веке в России слово «натюрморт» было новым и непривычным. Когда живописец Иван Хруцкий закончил учёбу в Академии художеств и ему вручали золотую медаль, то в его дипломе было написано: «Награждается за успехи в изображении плодов и овощей».

Натюрморт — один из самых красочных жанров живописи. Он возник в XVII веке одновременно в Голландии и Фландрии. Голландские натюрморты были скромными, а фламандские — пышными, богатыми и нарядными. Русским художникам пришлись по душе фламандские натюрморты, которые украшали залы Эрмитажа — императорского музея в Петербурге. И русские художники стали «учиться» у фламандских, подражать им и сочинять такие же большие и красочные картины. С какой любовью и вниманием изображены в их натюрмортах редкие дорогие цветы и плоды! Можно рассмотреть каждый цветок, каждую веточку и травинку, ощутить бархатистость лепестков и даже как будто почувствовать вкус спелых, сочных плодов. А виноградные гроздья, которые мы часто видим на картинах? Налитые сладким соком ягоды как будто светятся.

Свои натюрморты русские живописцы на самом деле сочиняли, а не писали с натуры. Посмотрите на картину Легашова «Фрукты». Здесь, прямо на земле, под старым берёзовым пнём, лежат целые груды плодов и ягод — персики и виноград, яблоки и груши, апельсины и сливы. Слева красуется большая тыква. Тут же мы видим цветущий розовый куст, растущие грибы, ветви деревьев обвивает плющ. Разве так бывает в действительности? Конечно, это фантазия! Художник, создающий натюрморт, похож на сказочника, только он сочиняет сказку не про людей, а про плоды и цветы.

Екатерина АЛЛЕНОВА



А. М. Легашов. Фрукты. 1856. Павловский дворец-музей

И. Ф. Хруцкий. Натюрморт. 1830. Киевский государственный музей русского искусства



В. М. Ильин (Марков). Цветы и фрукты. 1801. Государственный Русский музей





В. Ярцов. Ягоды и фрукты. 1866.
Государственный Русский музей



Е. И. Волошинов. Лук. Вторая половина XIX века.
Сумской художественный музей

В. И. Сверчков. Фрукты. 1886.
Государственный Русский музей



Е. И. Волошинов. Жизнь во ржи. Вторая половина XIX века.
Лебединский художественный музей

В. И. Сверчков. Цветы. 1867.
Государственный Русский музей





- | | | | | | | | | | | |
|---|---|---|---|---|---|---|---|---|----|----|
| 1 | 2 | 3 | 4 | 5 | 6 | 7 | 8 | 9 | 10 | 11 |
|---|---|---|---|---|---|---|---|---|----|----|

ЯПОНСКИЙ КРОССВОРД

Елена МАТУСЕВИЧ

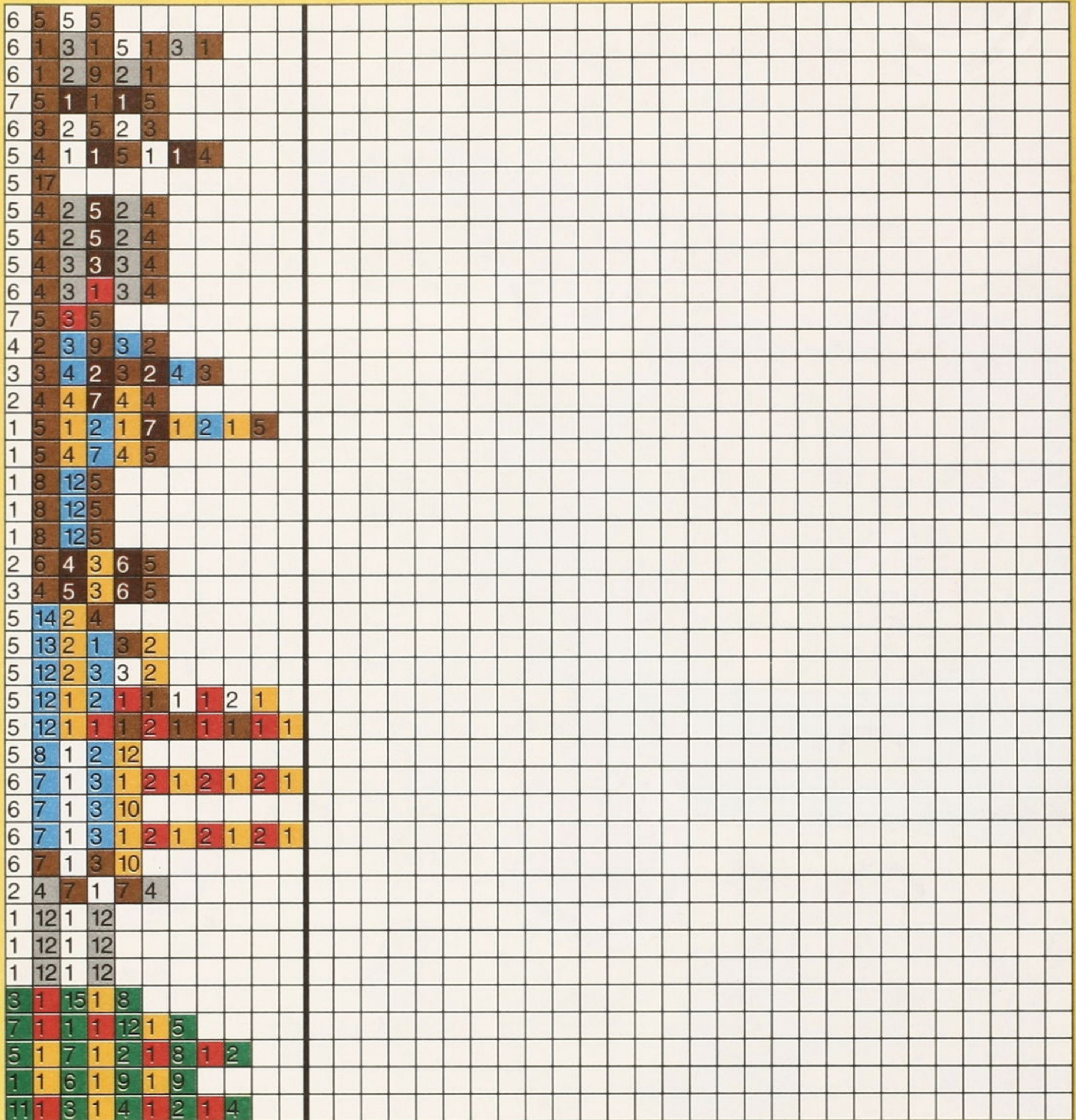

Здесь зашифрована картинка. Цифры слева показывают, сколько клеточек и каким цветом нужно закрашивать в каждом ряду, чтобы её увидеть. Начинать надо с левого края и вести к правому.

Японские кроссворды могут служить мотивами для вышивок.

Ответ — на стр. 32



ЧЕМПИОН

Спортклуб Мурзилки

Самая красивая

Это Анна Курникова. Самая красивая среди тех, кто играет в теннис. И самая любимая. Когда Анна выходит на площадку, зрители встают, хлопают в ладоши, будто она — народная артистка. А когда она выигрывает, зрители кричат, поют, радуются, будто Анна совершила подвиг. Почему такая любовь? Может, у неё самый сильный — пушечный — удар? Нет, есть много спортсменов, у которых удар сильнее, чем у неё. Может, она обыграла всех своих соперниц и стала чемпионкой мира? Тоже нет. Есть спортсменки, которые играют лучше, чем Анна. Так в чём же дело?



Дело в том, что Анна — самая красивая. Она настоящая красавица. Таких красивых девушек на теннисных площадках ещё не было. Когда очень красивая девушка играет в очень красивую игру, получается зрелище необычайной красоты. Настоящий спортивный спектакль. Зрители специально приходят на стадион, чтобы поглядеть этот спектакль.

Ещё одна черта — у неё хороший характер. Анна никогда не ссорится с судьями. С ней приятно играть в паре. То есть двое на двое. Когда играешь в паре, надо хорошо чувствовать своего партнёра, понимать его. У Анны это получается замечательно. Свои лучшие турниры она сыграла как раз двое на двое. А в 1999 году в паре с Мартиной Хингис она выиграла самый почётный трофей — открытый кубок Австралии. Тогда ей было 18 лет.

Дотянись до облаков

Никто никогда не видел, чтобы спортсмен шёл и горбатил спину. Все спортсмены стройные, ладные, походка лёгкая. Это потому, что они выполняют специальные упражнения. Вот и тебя мы сегодня научим, как стать стройным, иметь красивую осанку.

Встань к стенке. Прислонись к ней спиной. Ноги — без обуви. Пятками коснись стены, затылком тоже и ещё лопатками, ягодицами, икрами ног.



Всего пять точек. Плечи отведены назад, опущены, голова, напротив, тянется вверх, словно ты хочешь достать до облаков. Задержись в этой позиции. Запомни её. Это то положение, в котором ты должен находиться всегда. Тогда у тебя действительно будет красивая осанка.

Чтобы сохранить осанку при ходьбе, сделай такую вещь. Положи на голову книгу. Теперь иди и старайся так держать голову, чтобы книга не упала. Вперёд!



Судья даёт сигнал

Интересно: кто в футболе главнее всех? Вратарь? Защитник? Центр нападения? Нет, ни тот, ни другой и ни третий. Самый главный человек — судья. Его слушаются все футболисты. Он бегаёт по полю, в руках у него свисток. Как свистнет, так игра останавливается.

Ещё у судьи есть два помощника. Они бегают не внутри поля, а снаружи, один — слева, другой — справа. Им хорошо видно, когда мяч выходит за боковую линию. Они тут же сообщают об этом судье, чтобы тот свистнул и остановил игру. Как сообщают? Да очень просто. Посылают судье условный сигнал. С помощью цветного флага.

Вот так:

Ещё помощники сигнализируют, когда мяч улетит за линию ворот. Или когда игрок находится в положении вне игры. Вот какие сигналы подаёт помощник:



Замена игрока.



Положение вне игры в ближней половине поля.

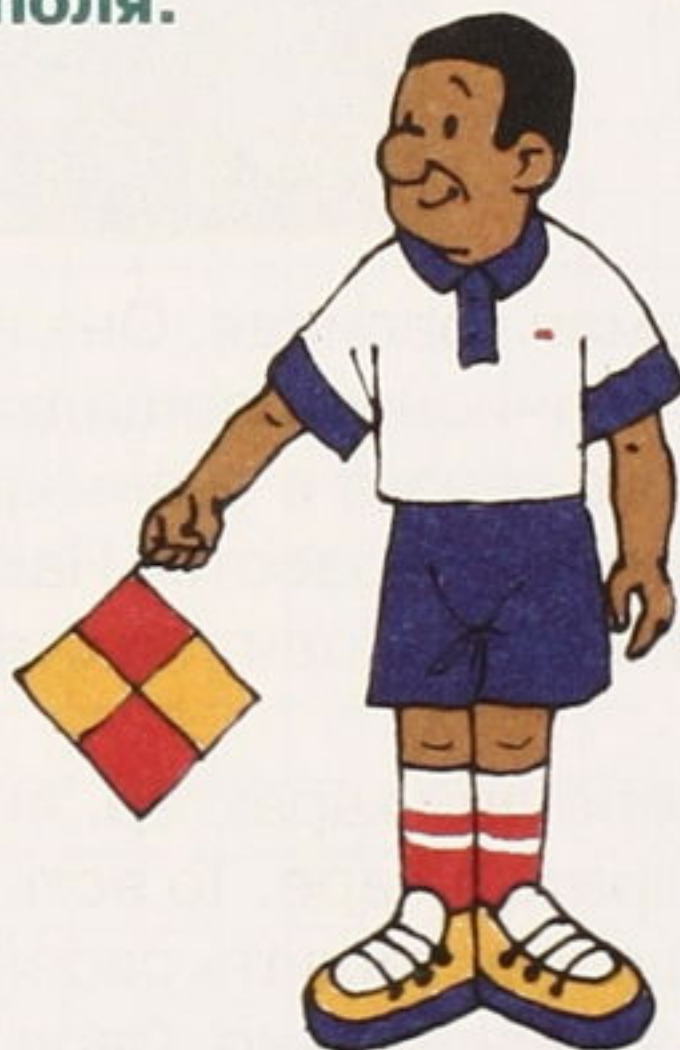

Положение вне игры в дальней половине поля.



Клетчатый флаг

Идёт автомобильная гонка. Вдруг судья взмахнул клетчатым флагом. Вопрос: что это означает?

Варианты ответа (один верный):

- а) всем остановиться
- б) поменять резину
- в) до финиша остался один круг
- г) финиш
- д) уступи дорогу

Фото-загадка



Волан - это мячик с перьями

Все играют в бадминтон. Потому что легко и доступно. Бьют себе по волану, машут ракетками и очень счастливы. Но самые счастливые те, кто не просто перебрасывает друг другу мячик, а играет по настоящим правилам.

Для этого нужна площадка и сетка (размеры на рисунке). Счёт идёт до 15 очков у мальчиков и до 11 у девочек. Правда, в этом году хотят ввести новое правило для всех: соперники играют 5 партий, каждая — до 7 очков. Тебе начисляется очко, если твой соперник выбил мячик за пределы поля, угодил в сетку или не сумел принять, уронил на землю. При этом очко начисляется только в том случае, если была твоя подача. Если же подавал соперник, а выиграл ты, то к тебе переходит только право на подачу, очко не начисляется. Если ты подавал и выиграл, то подаёшь снова.

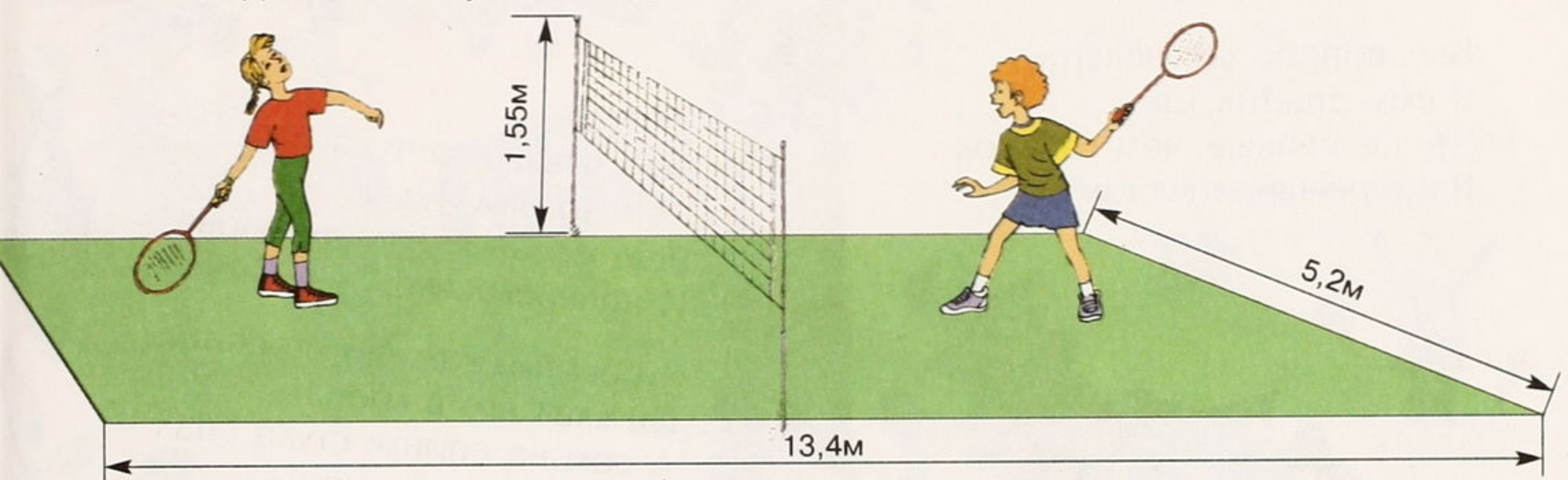

Бегуны

На беговой дорожке — группа спортсменов. Их подбадривают зрители, дают советы. Особенно много советов получает бегун по имени Филипп.

- Филипп, нажми!
- Филя, прибавь ходу!
- Эй, Филипп, ты чего сегодня босиком?

Угадай: кто здесь Филипп?

Рис. Т. СИТНИКОВОЙ



Кроссворд урзилки



Игорь
СУХИН

Анаграммы

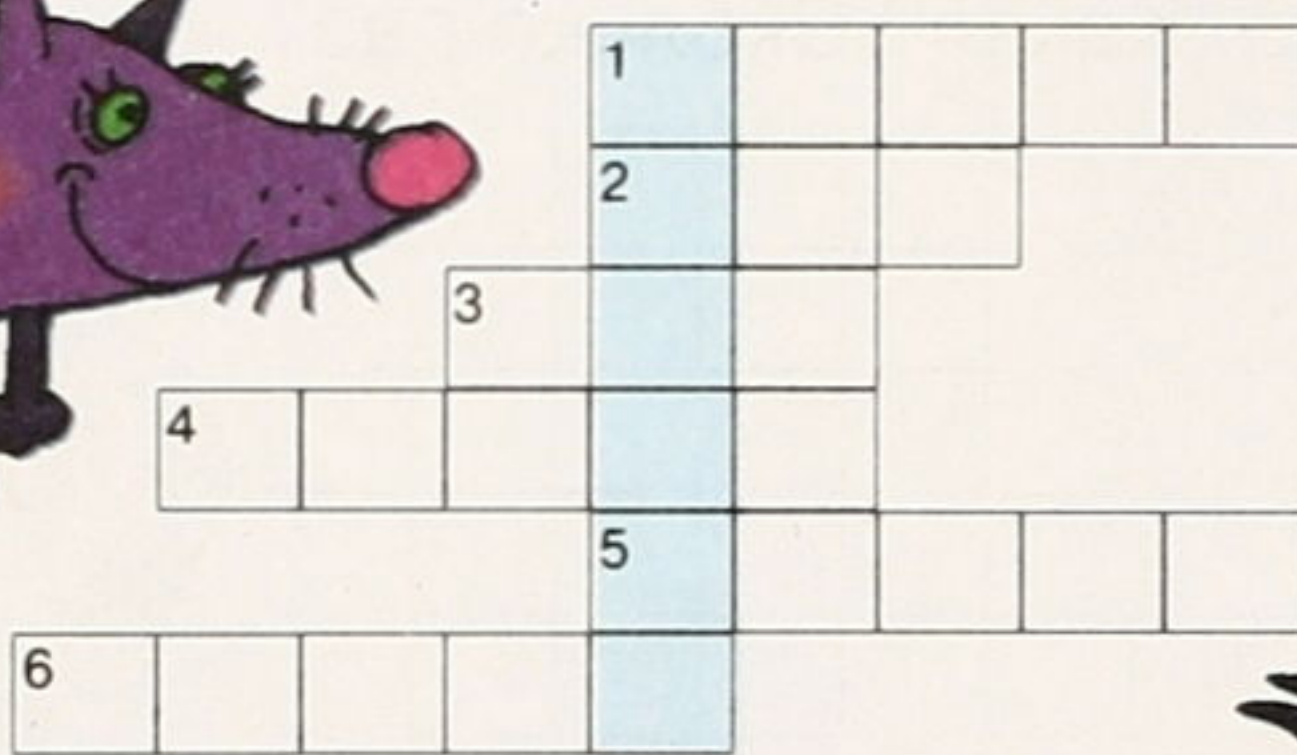
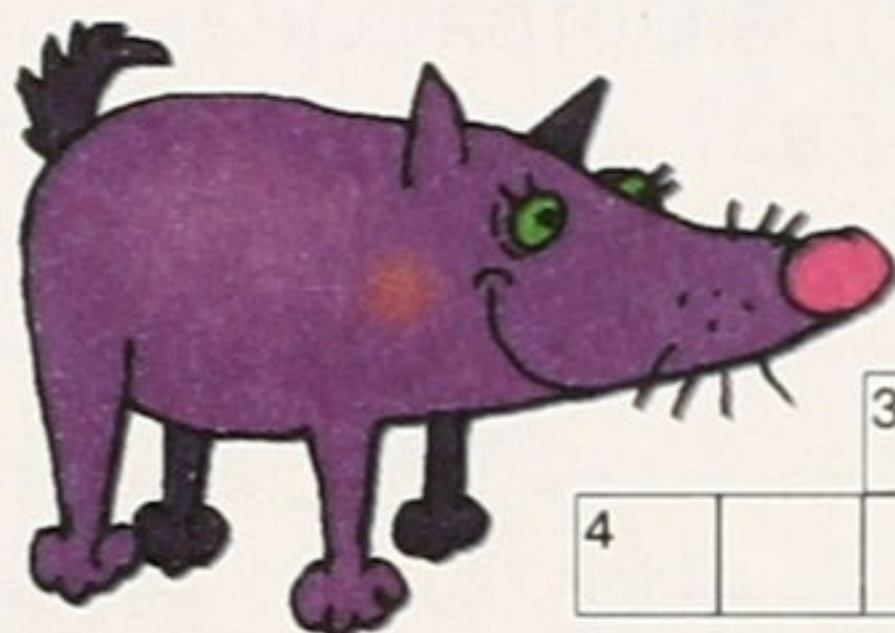

Из слов, данных по горизонтали и в выделенном вертикальном ряду, составь, переставляя буквы, новые слова и впиши их в кроссворд.

По горизонтали:

1. Тапир.
2. Мол.
3. Акр.
4. Насос.
5. Оброк.
6. Карат.

В выделенных клетках: клапан.



Рис. М. ГУМЕНЮКА, М. РЮМИНОЙ



Кроссворд урзилки

Отгадай
букву

В клетках этого кроссворда встречается одна и та же буква. Какая? Сколько раз?

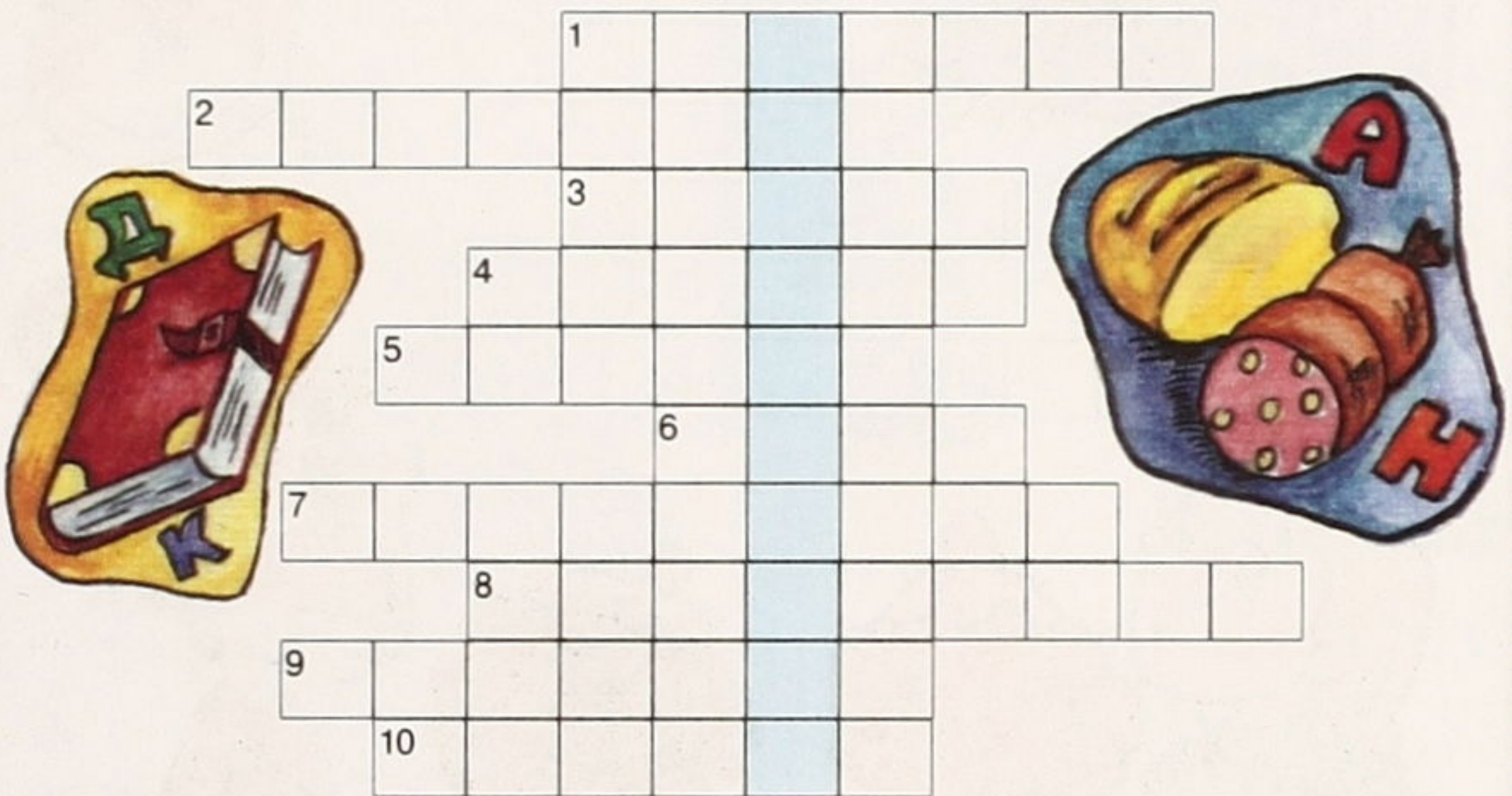

По горизонтали:

1. Мать отца или матери.
2. Кустарник с мелкими красными кислыми ягодами.
3. Ударный музыкальный инструмент.
4. Толстая баранка.
5. Древнейшая книга.
6. Животное-грызун.
7. Командная спортивная игра.
8. Ломтик хлеба с колбасой.
9. Насекомое с красивыми крыльями.
10. Большое тропическое дерево.

В выделенных клетках:
собрание книг.

Ответы —
в следующем номере

СТИХИ МАТУШКИ ГУСЫНИ

Из народной английской поэзии

Человек в пустыне дикой
Задал мне вопрос на днях:
"Много ли растёт клубники
В океанах и морях?"

Был вопрос его нелёгок.
Я ему ответил так:
"Ну не меньше, чем селёдок
На деревьях и кустах".

Вы слышали о чудеке?
Вот это был чудак!
Всю жизнь ходил на голове
И наперекосяк.

Чтобы пиджак не истрепать,
Он клал его в кровать;
А сам на спинке стула спал —
Чтобы себя не смять.

Носы друзей он принимал
За их дверной звонок
И, дёрнув за нос, каждый раз
Пускался наутёк.

Рыжий пёсик, чёрный носик,
С ним сегодня смех и грех —
Знай, гоняет вокруг дома
И облаивает всех.
Он загнал мартышку в лодку,
Та за вёсла и грести.
Бык ревёт, он даже землю
Стал копытами скрести.
А петух порой со страху
Аж до крыши подлетал
И при этом кукарекал
Так, что глотку надорвал.





Кошка на скрипочке песенку играет,
Мышки на цыпочках вышли из сарая.

Весёлая песенка: "Фидл-идл-дель,
Женятся, женятся мышка и шмель!"

Кошка, пиликай! Мышки, пляшите!
Гости, на свадьбу скорее спешите!



Скорей к началу ярмарки!
Вперёд, мой конь, вперёд!
Там финики, и яблоки,
И пряники, и мёд.

Теперь назад поскачем мы,
Домой, мой конь, домой!
С корзиной всякой всячины,
С хозяйкой и со мной.



— Есть ли новости, сосед?
— Да особых вроде нет.
Впрочем, расскажу одну:
Запускают на Луну
Золотой воздушный шар.
— И кому он здесь мешал?



Эники-беники-тишь,
На маятник прыгнула мышь.
Часы как чихнули,
Так мышку и саули.
Эники-беники-тишь.



Перевёл Генрих ВАРДЕНГА
Рис. Н. САЛИЕНКО





ПРИКЛЮЧЕНИЯ МУРЗИЛКИ

Сергей ГЕОРГИЕВ



Говорят, в лесу грибов уродилось!

Кто же ходит за грибами с лейкой,
Щунька?!



Ах, грибочки мои!



У меня свой способ собирать грибы.

Отличный урожай! А как твои успехи?



Грибы любят влагу. Главное - хорошо поливать!

Что происходит?! Деревья маленькие стали!..



У меня все готово!

Осталось только подождать! А небо совсем близко!



Вот это да!

Я и полила - то совсем цумь-цумь...



Главный грибочек! Как раз по мне!



Куда это мы едем, Щунька?

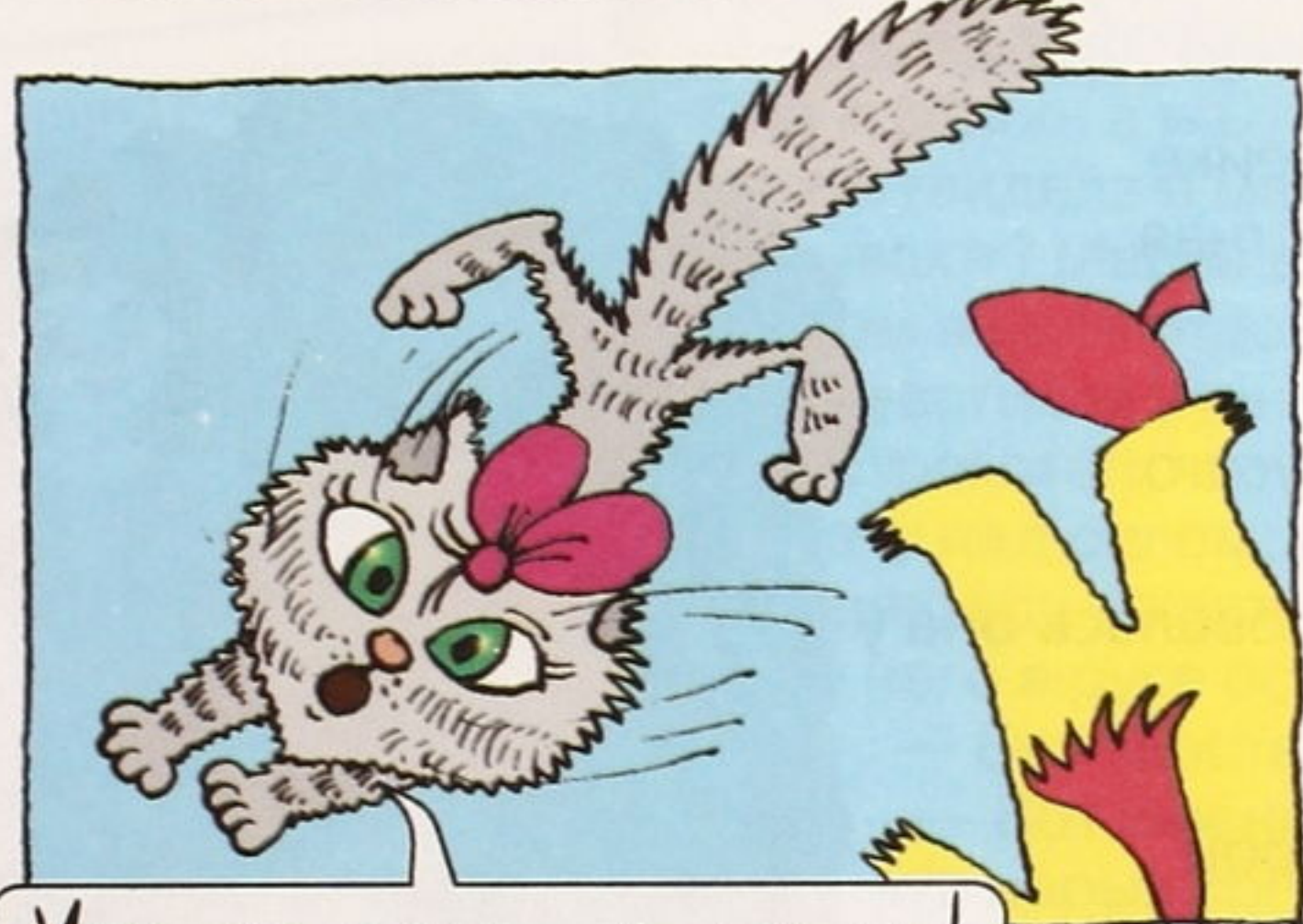

Уже не едем, а летим!

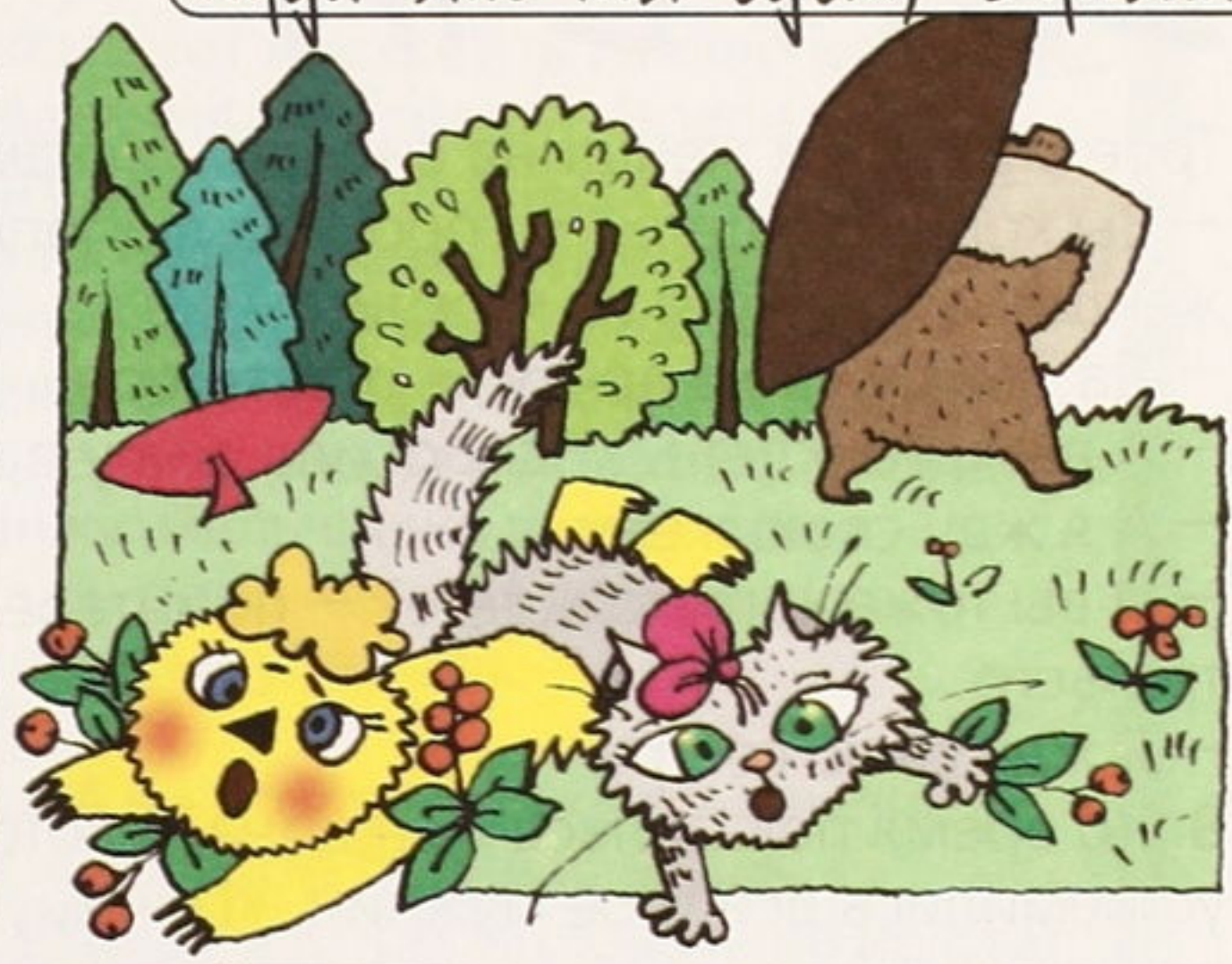

Прекрасное место, кругом столько ягод!

Вот и леечка пригодилась! Полную ягод наберём!

Илья БУТМАН

ЗАГАДКА

- Жора, — сказал Рома, — угадай загадку, здесь меня нет и там меня нет. Где я?
- Где-где, здесь ты. Что я тебя, не вижу?
- Да нет, я здесь, но меня здесь нет и там нет, это же загадка. Где я?
- Да вот же ты стоишь.
- Если ты так не понимаешь, то теперь я за угол спрятался. Ну вот, ты меня не видишь. Здесь меня нет, там меня нет. Где я?
- За углом.
- Да пойми ты, ведь в загадке меня нет ни здесь, ни там. Где я?
- И правда, — заинтересовался Жора, — если здесь тебя нет и там тебя нет, где же ты?
- Не знаю, — закричал Рома, — ответа я ещё не придумал.



ВСТРЕЧА

- Трое мужчин и женщина сидели на скамейке.
- Вы кого-то ждёте? — спросила любопытная женщина у одного из мужчин.
- Да, я жду свою дочку, — ответил он.
- А вы кого ждёте? — спросила она у другого.
- А я жду свою жену.
- И вы тоже кого-то ждёте? — поинтересовалась она у третьего.
- Я жду свою сестру.
- В это время показалась женщина, к которой устремились все трое мужчин. «Почему же они пошли к ней все вместе, если ждали трёх разных женщин?» — удивилась их собеседница.
- А вы, ребята, что об этом думаете?

(Все они ждали одну и ту же женщину. Это были её отец, муж и брат.)



Сорока

на хвосте

принесла

Внимание,
конкурс!



Рис. Саши ПОЛОСУХИНОЙ,
Москва

Рис. Лены ВАГАНОВОЙ,
г. Тольятти



— Здравствуй, Мурзилка! Здравствуй, дорогой! Давненько не виделись, — затрещала Сорока. — Дел у меня, сам знаешь, невпроворот. И тут побывать надо, и там. А новостей-то целый воз. Ну, да ладно. Слушай обо всём по порядку. У лесного ручья заметила я следы — очень похожи на человечесьи, но когтистые.

— Ты хочешь сказать, кто-то давно не стриг ногти на ногах? — уточнил Мурзилка.

— Нет, нет. Это медведь приходил воды попить. Лечу дальше, вижу, между болотными кочками притаилась гадюка. Но я-то её издали узнала. Два жёлтых пятна на голове хорошо заметны среди зелени. А на густой ёлке обнаружила я белчье гнездо...

— Неужели? — усомнился Мурзилка. — Я знаю, белки живут в дуплах.

— Не только. Белка может построить гнездо из сучьев. Оно круглое, а из отверстия мох торчит. Возле молодых сосен увидела я много маслят. Знаешь, почему их так называют? Масла в них много. Как в семенах подсолнуха. Потом я села отдохнуть на полянке, а рядом, гляжу, разместился кузнечик. Раскрыл он рот и так громко застрекотал, что я не выдержала и полетела дальше. Лечу над селом, вижу, мальчишка в саду ловит ящерицу. Схватил он её за хвост, а ящерица хвост у него в руке оставила и убежала.

— Без хвоста?!

— Вот именно. А на огороде из кучки земли, что нарыл крот, выбежала полевая мышь.

За ней выскочил крот, но преследовать её не стал: он охотится за мышами только под землёй. И вообще сегодня бегать никому неохота: день очень жаркий. У ворот, смотрю, стоят собака и лошадь с высунутыми языками. Ну и жарища!

Ребята, Сорока может кое-что и напутать или присочинить. Но на сей раз найдите в её «новостях» не только ошибки, а и то, что она сказала верно. Письма с ответами присылайте до 1 октября.

15 победителей
получат призы.
Итоги конкурса —
в № 12.

Итоги конкурса эрудитов

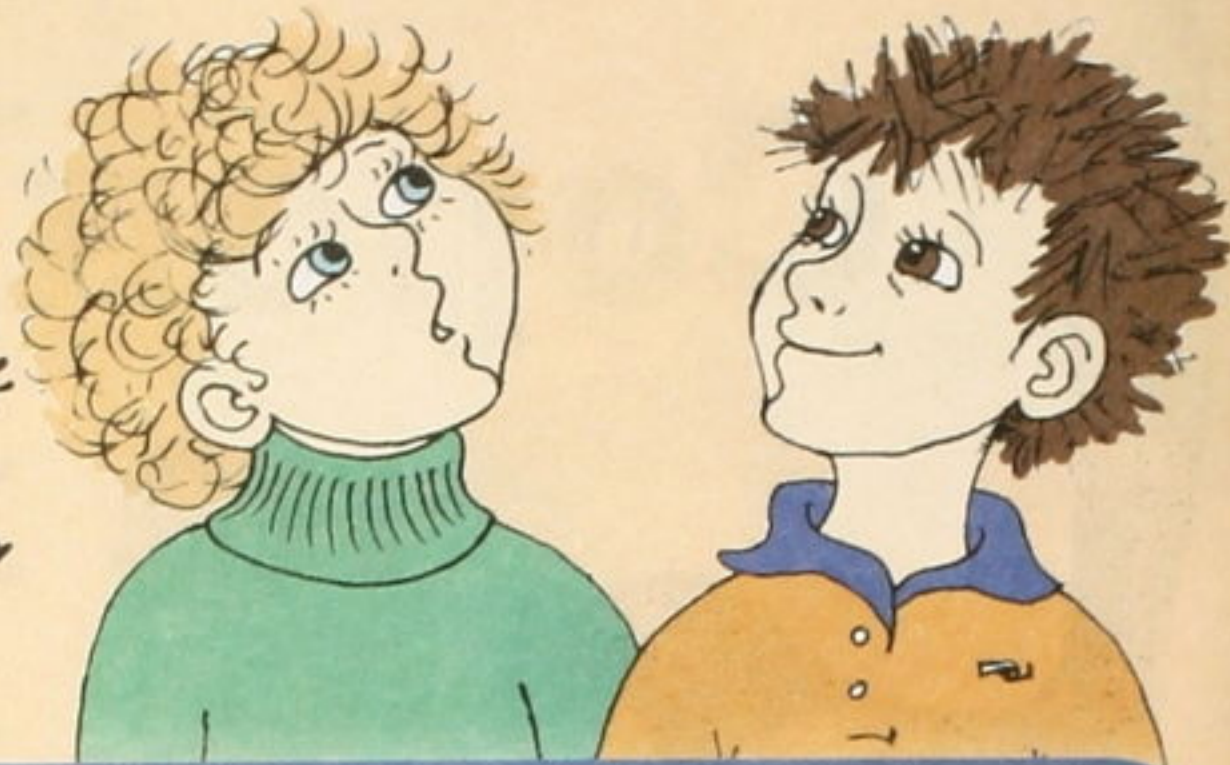

Привет, ребята!
Вот и пришло время подвести итоги конкурса. С заданием справилось большинство участников. Но! Не зря ведь икс прозвали хитрым. Всё дело в том, что из некоторых шарад можно было составить по два слова, например, старик, стирка; канистра, старикан и т.д. Те, кто смог разгадать хитрость икса — составили наибольшее количество слов, — те и стали победителями.

Ваш МУРЗИЛКА



а

д

ю

с

л

ж

Поздравляем победителей!

Ими стали:

Андрей **АЛЕКСАНДРОВ**, г. Сорочинск Оренбургской обл.

Юля **БАБЕНКОВА**, с. Новосёлово Красноярского кр.

Рустам **БЛЯГОЗ**, п. Энем, Республика Адыгея

Наташа **БОРИСОВА**, с. Новофёклино Новосибирской обл.

Митя **ВАРЛАМОВ**, Москва

Денис **ГИМРАНОВ**, г. Саратов

Лена **ЕГОРОВА**, г. Андреаполь Тверской обл.

Слава **КАТАЕВ**, г. Пермь

Евгения **КЛИМЕЦ**, п. Тельман, РСО-Алания

Коля **КОТЕНЁВ**, г. Караганда, Республика Казахстан

Катя **КУТЕНКОВА**, г. Курск

Катя, Настя, Юра, Артём **МАКСИМОВЫ**, Москва

Лиля **МАРКОВА**, с. Сумский посад, Республика Карелия

Сергей **МИХАЙЛОВ**, г. Краснотурьинск Свердловской обл.

Женя **НЕЧАЕВА**, д. Сояна Архангельской обл.

Настя **РАЕВА**, п. Сокольское Нижегородской обл.

Роман **РАЩУПКИН**, ст. Отрадная Краснодарского кр.

Карим **САЛИМ**, г. Донецк, Республика Украина

Ученики 3-го «А» класса, г. Тольятти Самарской обл.

Вова **ЧЁЛЫШЕВ**, ученики 4-го и 2-го классов, д. Рябово Ивановской обл.



Книги для награждения победителей предоставило издательство "Скрипторий 2000"

ч

щ

й

т

ь

ГОЛОВОЛОМКИ, ИГРЫ, ЗАТЯЖИ

ПРИЛОЖЕНИЕ

Марк ШВАРЦ

Ёжик

Ёжик
Ёрзает под шляпой.
Мы его поймали с папой —
Ёж иголки выпустил.
— Не волнуйся,
Выпустим!



Игорь СУХИН

Скороговорка

Георгий Георгиевич говорит
Григорию Григорьевичу
О Григории Григорьевиче,
А Григорий Григорьевич говорит
Георгию Георгиевичу
О Георгии Григорьевиче.

Какую рыбку
поймал медведь?



Рис. Г. АЛИМОВА



Андрей УСАЧЁВ

Бык и бак

Бык был дик,
Бил бак бык.

Бил бык бак:
Бух, бах, бряк!

Бил бак лбом:
Бум, бам, бом...

Бак — лежит.
Бык — бежит:

Убегает не от бака —
Погнала быка собака!



Рис. Е. РУМЯНЦЕВОЙ

Елена ЛАВРЕНТЬЕВА

Нос повесил Муравей —
Потерял своих детей:
— Вдруг какой-то Муравьед
Проглотил их на обед?
Утонули, заблудились,
Мухомором отравились,
К Пауку попали в сети
И дрожат от страха дети!
Где сейчас вы, муравьишки? —
А тем временем детишки
На пеньке у лесопилки
Сочиняют вслух страшилки.

ПОВЕСИТЬ НОС —
огорчиться, расстроиться.



Кавычки

Роман СЕФ

Эти маленькие птички
Называются
Кавычки.
Прилетели — и готово,
И стоит в кавычках слово.
Раз в кавычках оборот —
Понимай наоборот:
Например, любить в кавычках —
Это значит враждовать,
С кем-нибудь дружить в кавычках —
Это значит воевать.
Убери кавычки,
Снова
Станет очень ясным слово.
Как приятно встретить друга
Без кавычек
Дорогого.

У бабушки

Летом я жил у бабушки в деревне.
Как же там здорово! Зелёный
бор одаривает запахом сосен. Под
холмом речка блестит, будто рассыпали
среди заливных лугов серебро. Вьётся
она, вьётся и где-то исчезает вдалеке.
Накупаешься сперва досыта, а потом
и на берегу хорошо посидеть, погреться
на солнышке. Почему каникулы
пролетают так быстро? Только во вкус
войдешь, а тут и сентябрь подкрался.
В саду стало больше жёлтых листьев.
Там теперь поутру сыро. Вообще как-то
уже и по школе скучать начинаешь.
Но, скажу честно, жаль расставаться
с деревней.

*В этом тексте названы части лица.
Найди ещё шесть.*

Искупавшись, любит посидеть на берегу
и Олег ТИХОМИРОВ.



Омонимы

Сергей БЕЛОРУСЕЦ

Есть у нас подружка **Соня**,
Просто редкостная **соня**.
Наяву своими **снами**
Поделись-ка, Соня, **с нами!**



У маленького **Марка**
Есть книжка, шарик, **марка**.
Но, сидя на **окошке**,
Он думает **о кошке**.



Я встретил грибника за бором,
Потом – Полкана за забором,
А после – мальчика у дачи.
И всем им пожелал **удачи!**

Про часы

На письменном столе часы **стоят**.
Хотя они при этом — не **стоят**...
Часы идут. Но не спешат **часы**.
Хотя бегут минуты и **часы**.
А на стене часы — и вовсе **бьют**,
Хотя при этом — никого не **бьют**.

Бывает часовой **завод**,
Бывает у часов **завод**,
Ещё есть мастер **часовой**,
Ещё военный — **часовой**.

Рис. Е. РУМЯНЦЕВОЙ



Зашифрованная пословица

Реши кроссворд
и прочитай зашифрованную в нём пословицу.

Придумал и нарисовал Г. АЛИМОВ

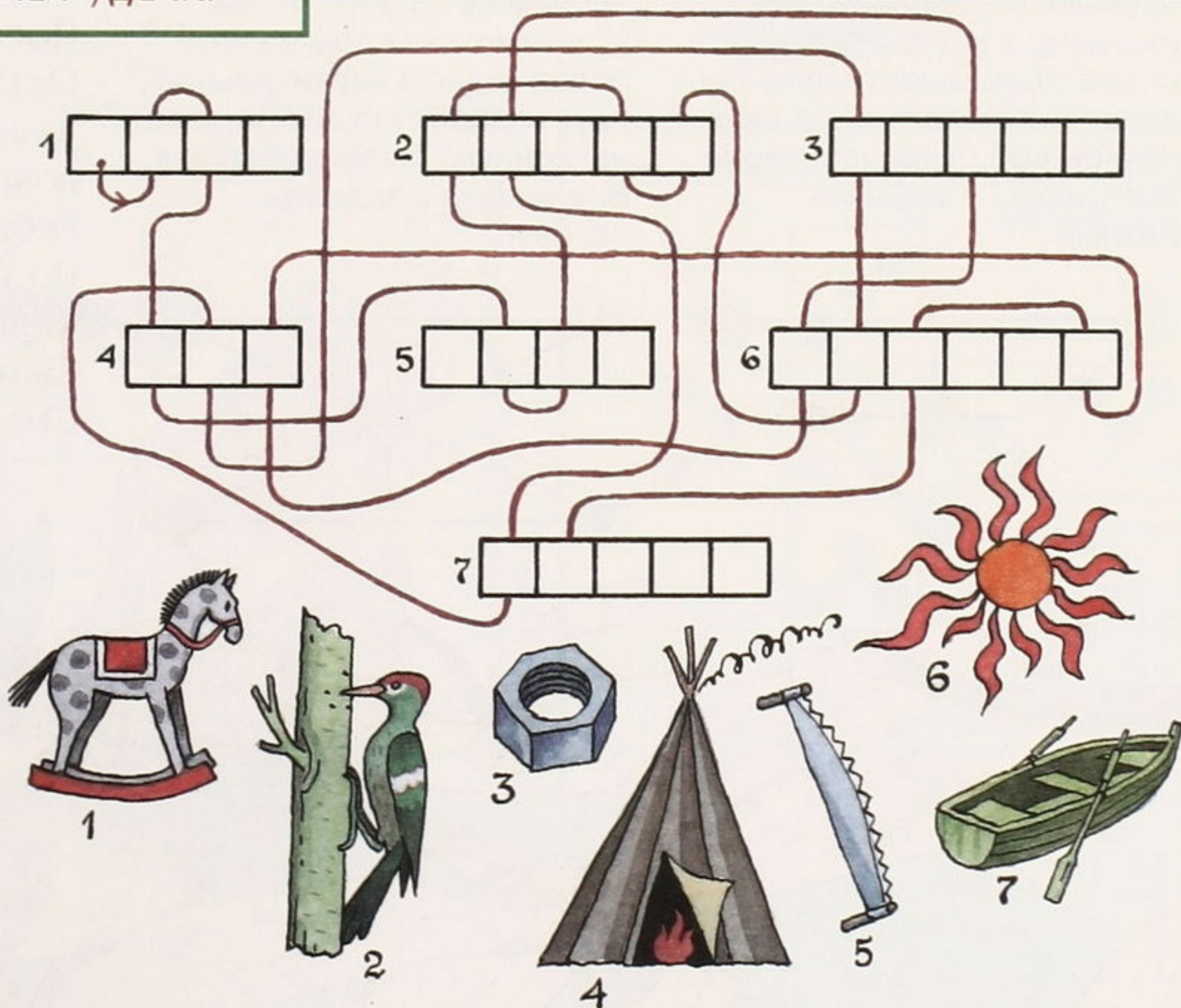



ВЕСЁЛАЯ

Новые задачи из тетради гнома Загадалки

Игорь СУХИН



Илья ПЛОХИХ

Шатёр

Впиши в пустые кружки числа от 1 до 5, чтобы их сумма в каждом из пяти рядов (одном вертикальном, двух горизонтальных и двух наклонных) была одинакова. Все цифры в задании разные.

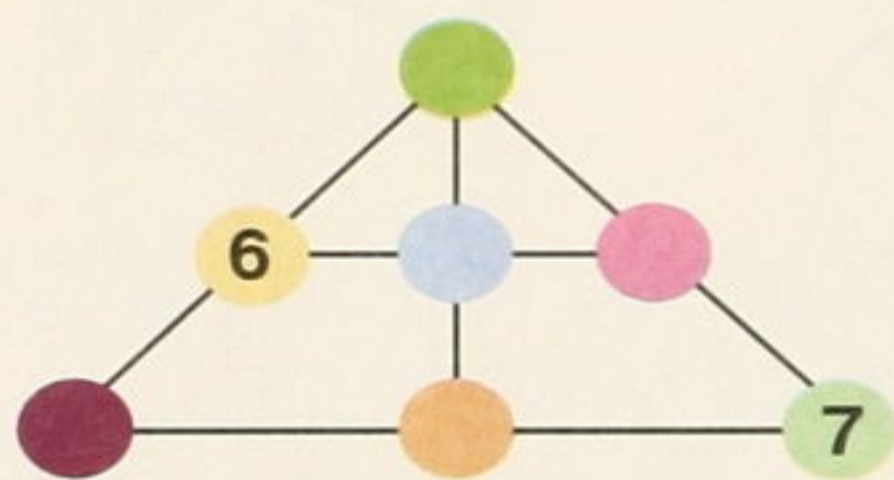

Осьминог

Впиши в пустые кружки числа от 4 до 9, чтобы их сумма в каждом из шести рядов (двух горизонтальных и четырёх наклонных) была одинакова. Все цифры в задании разные.

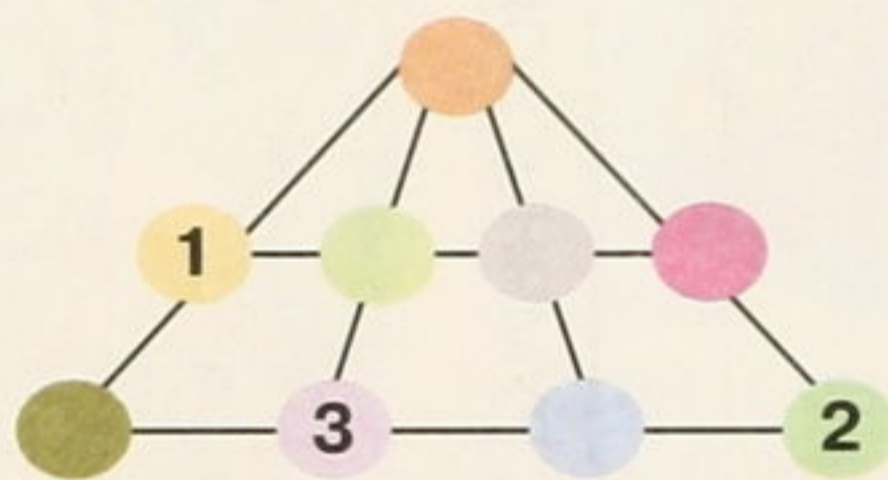

Летняя задача

На речке летали
 Двенадцать стрекоз.
 Явились два друга
 И рыжий Барбос.
 Они так плескались,
 Они так галдели,
 Что восемь стрекоз
 Поскорей улетели.
 Остались на речке
 Только стрекозы,
 Кому не страшны
 Ребятня и барбосы.
 Но вот что
 Моя голова позабыла:
 Скажите, пожалуйста,
 Сколько их было?

Воронка

Заполни пустые кружки числами от 2 до 6, чтобы их сумма в каждом из пяти рядов (одном вертикальном, двух горизонтальных и двух наклонных) была одинакова. Все цифры в задании разные.

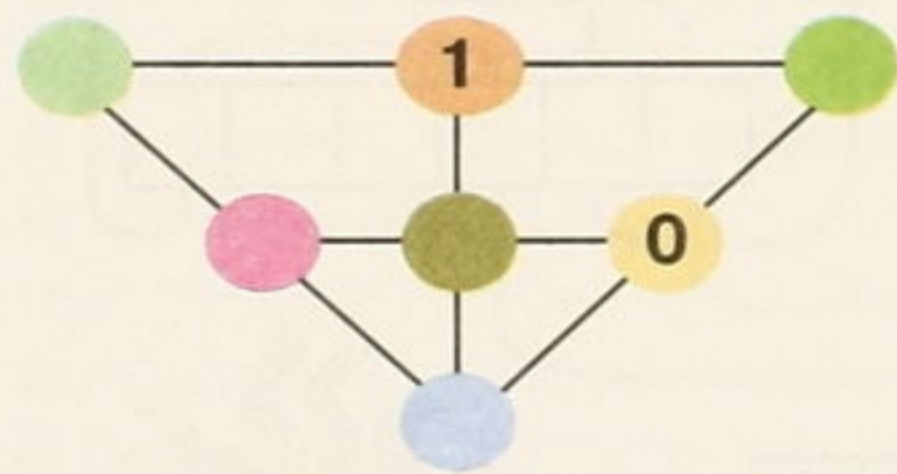

Песочные часы

Заполни пустые кружки числами от 3 до 7, чтобы их сумма в каждом из пяти рядов (одном вертикальном, двух горизонтальных и двух наклонных) была одинакова. Все цифры в задании разные.

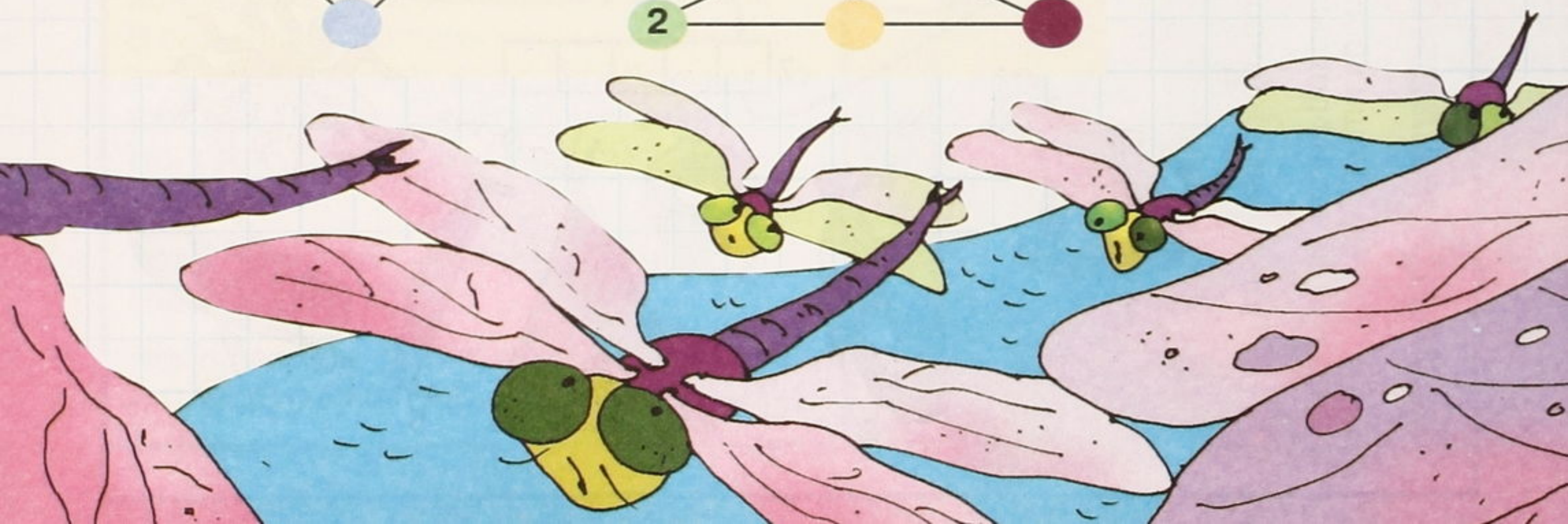
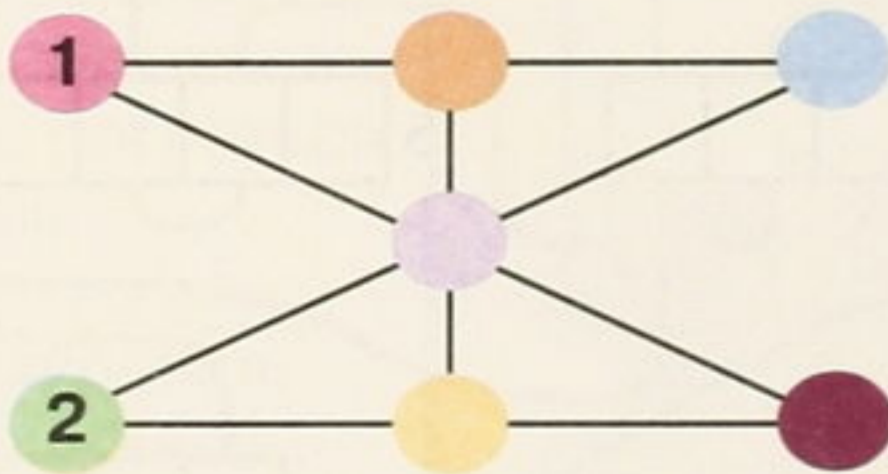

МАТЕМАТИКА



Леонид ЯХНИН

Деление

В лес осенний мы ходили
По грибы большой гурьбой.
Дома сели и делили
Мы грибы между собой.
Подосиновик — сестричке,
Брату — рыжие лисички,
Маме — горсточку маслят,
Папе — целый куль опят.
Деду белые достались,
Грузди бабушке остались.
Всей семьёю в воскресенье
Проходили мы деленье.



Обезьяны и бананы

В зоопарке обезьяны
На обед едят бананы.
Сторож кормит их из рук.
В связке ровно десять штук.
Каждой дал один банан.
Сколько было обезьян?

Рис. М. РЮМИНОЙ

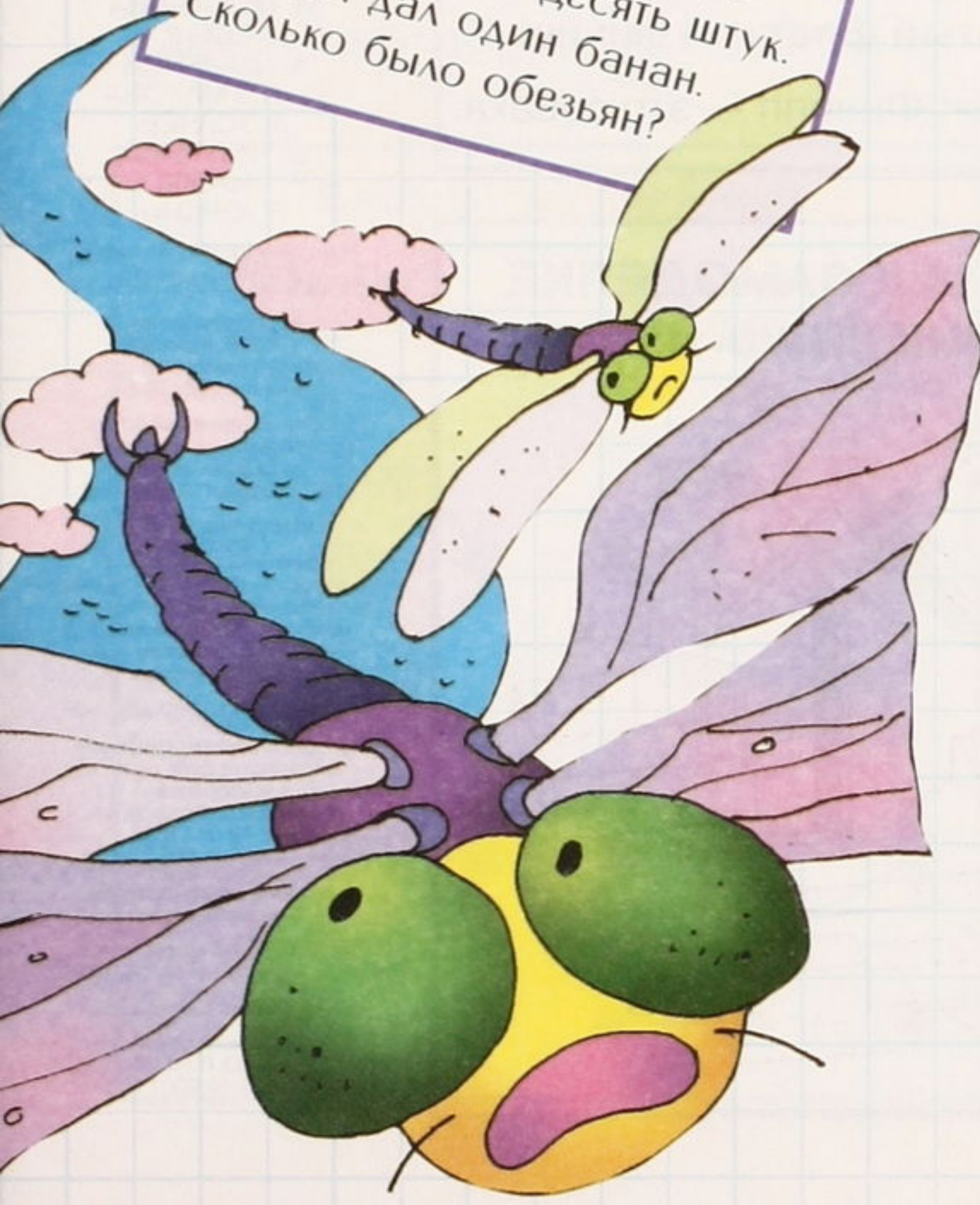

Из книги «Лучшие задачи на сообразительность».
Издательство АСТ-ПРЕСС.

Какой кубик получится из этой развёртки?

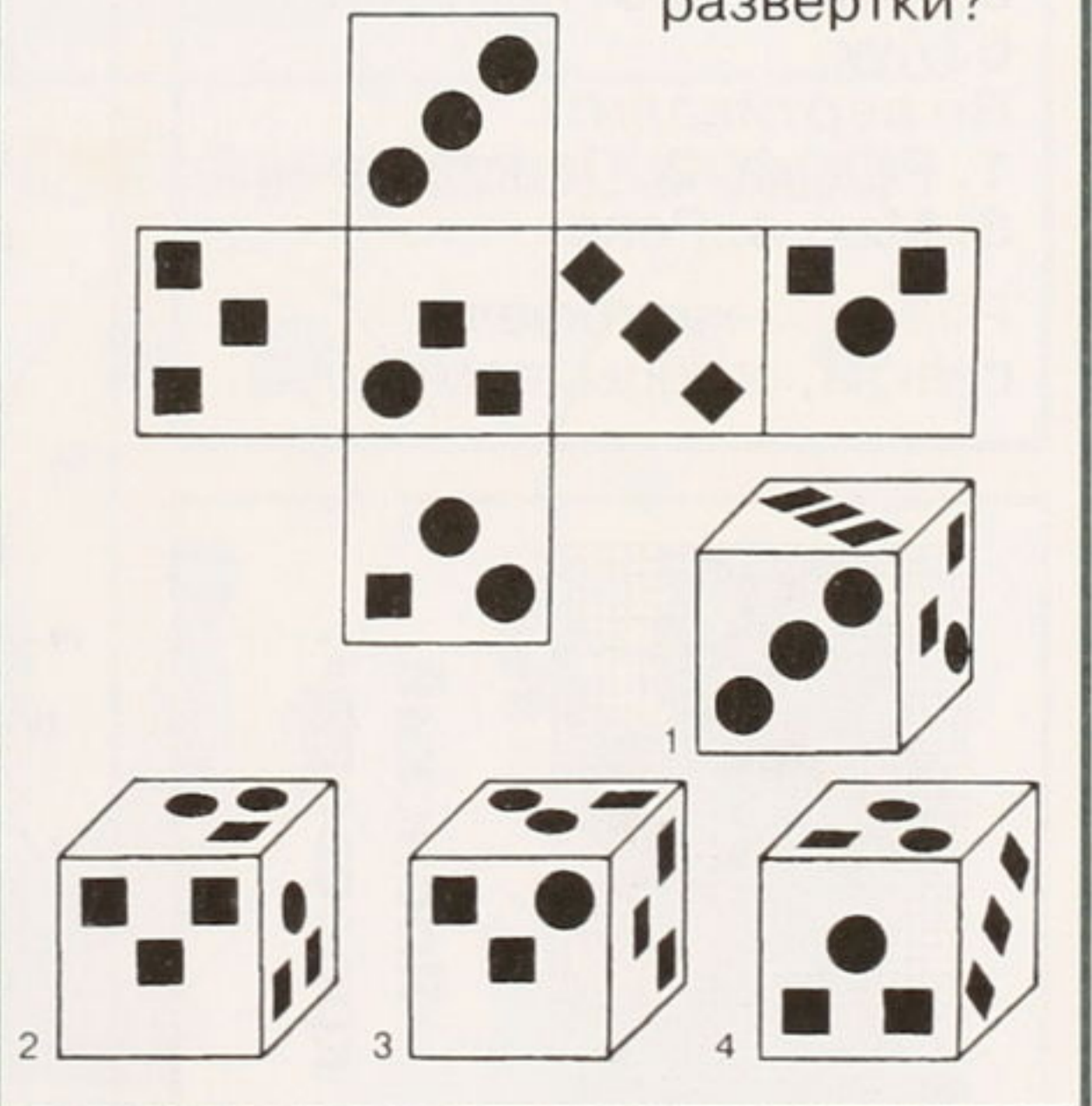

Наш индекс
в каталоге
"РОСПЕЧАТИ"
70553



**Внимание,
подписка!**



Дорогие ребята!
Напоминаем, что
подписаться на «Мурзилку»
можно с любого номера
в любом почтовом отделении
связи, а также в газетно-
журнальных киосках.
Во многих областях России
в июле — августе проводится
льготная подписка
на 1-е полугодие 2003 г.
Ищите «Мурзилку» в каталоге
«РОСПЕЧАТИ». Индекс 70553.

Ежемесячный
литературно-
художественный
журнал для детей
младшего школьного
возраста

Издаётся с 1924 г.
№ 8 2002 г.

Учредитель
и издатель —
ЗАО «Редакция журнала
«Мурзилка»

Главный редактор
Т. АНДРОСЕНКО

Ответственный
секретарь
К. ОРЛОВА

Главный художник
Н. ХОЛЕНДРО

Редактор
И. АНТОНОВА

Технический редактор
Н. ВИХРОВА

Реклама,
распространение
В. ГОЛОВАНОВА

Компьютерный набор
Л. ОРЛОВА

Редакционный совет:

Я. АКИМ
В. КОРЖИКОВ
Г. МАКАВЕЕВА
С. МИХАЛКОВ
М. МОСКВИНА
Р. СЕФ
А. СМЕРНОВ
И. ТОКМАКОВА
А. УСАЧЁВ
Е. ЧЕПУРНЫХ
В. ЧИЖИКОВ
В. ЮРКИН

На обложке рисунок
Н. УСТИНОВА

Адрес редакции:
125015, Москва,
Новодмитровская ул., д. 5а.
Телефон: 285-18-81.

Компьютерная вёрстка
и цветоделение выполнены
в Дизайн-центре
ЗАО «Журнал «Здоровье»

Отпечатано на ФГУП
«Фабрика
офсетной печати №2»
Министерства РФ по делам печати,
телерадиовещания и средств
массовых коммуникаций,
141800 Московская обл.,
г. Дмитров, Московская ул., д. 3

Тираж 115 000 экз.

Журнал зарегистрирован
в Министерстве печати
и информации
Российской Федерации.
Per. № 0111059

Редакция
рукописи не рецензирует
и не возвращает.

Перепечатка материалов
только с разрешения редакции.

© «Мурзилка», № 8, 2002 г.

Гигиенический сертификат
№ 77.99.2.953.П.002828.10.01
от 19.10.2001 г.

Ответы на кроссворд из № 7

«Отгадай букву»: 1. Сосна.
2. Стас. 3. Самосвал.
4. Сосиска. 5. Соска.
6. Страус. 7. Ссора.
8. Сестра. 9. Суслик.

**В выделенных клетках:
самострел.**

Буква «С». 19 раз.

«Анаграммы»: 1. Вобла.
2. Отпор. 3. Вход. 4. Колун.
5. Пила. 6. Кабан. 7. Удар.

**В выделенных клетках:
водопад.**

«Огород». По горизонтали:
3. Морковь. 5. Капуста.
6. Лук.

По вертикали:

1. Редька. 2. Подсолнечник.
3. Мак. 4. Репа.

Ребусы: картофель,
свёкла, огурцы, помидоры.



«Японский
кроссворд»:

Ответы к «Головоломкам, играм, затеям»

«Зашифрованная
пословица»: 1. Конь.
2. Дятел. 3. Гайка. 4. Чум.
5. Пила. 6. Солнце. 7. Лодка.
Кончил дело, гуляй смело.

«У бабушки»: бровь, ухо, рот,
лоб, щека, нос.

Спортклуб Мурзилки

«Клетчатый флаг»: г) финиш.

«Бегуны»: Филипп — это собака.

СХЕМА К САМОДЕЛКЕ ДОМИК «НУФ-НУФА»

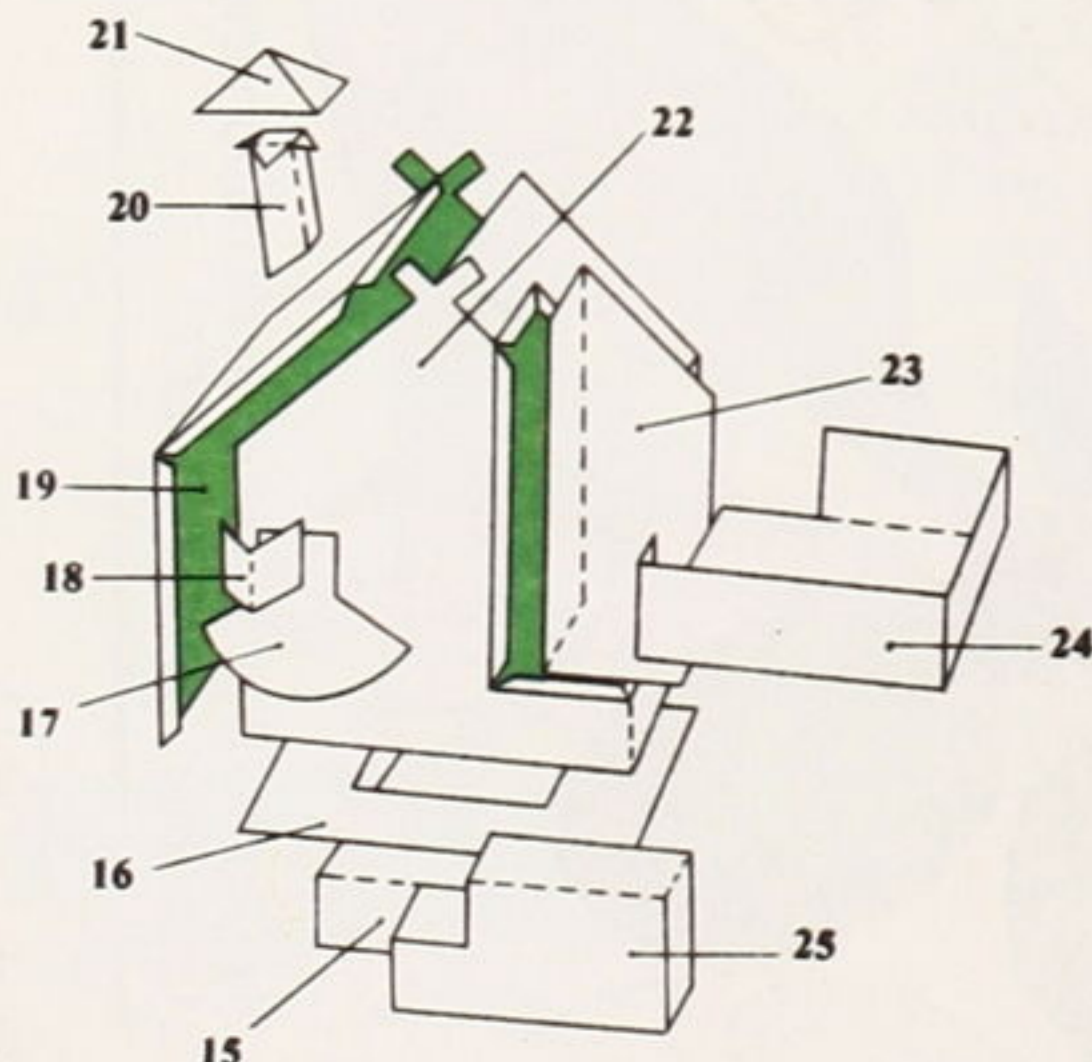

Э то И нтересн о!



Кузнецики знакомы всем. Их можно встретить в лесу, в поле, на лугу. Всё лето они оживляют природу своим весёлым пением-стрекотанием. Песни исполняют только самцы. Для этого у них на крылышках имеются “зеркальца”. Вибрируя, крылышки заставляют “зеркальца” тереться друг о друга и издавать стрёкот. Песни чаще всего адресованы представительницам противоположного пола. А самцам-соперникам служат предупреждением, что это место поляны уже занято. Как и у всех музыкантов, слух у кузнечиков тонкий. Подкрасться к ним тихо и незаметно невозможно — “уши” очень чувствительные, воспринимают даже ультразвук. А вот расположены эти “уши”, не поверите, на передних ножках!



Задние ноги позволяют кузнечикам прыгать на расстояние, в сто раз превышающее их собственную длину.



Самочку кузнечика легко отличить от самца. На конце её брюшка длинный, похожий на меч, яйцеклад. С помощью его кузнечики откладывают в землю кучки яиц. После чего хорошенько заравнивают поверхность, чтобы защитить кладку от врагов. Вскоре из яичек появляются личинки, которые питаются растениями. Но не все кузнечики растительноядные. Некоторые, например, степные дыбки, — прожорливые хищники, охотятся на других кузнечиков и жуков.



«Ухо»

Передними ногами кузнечики держат и направляют пищу в рот, а мощными зазубренными челюстями отгрызают и пережёвывают листья и травинки.



ТРИ ПОРОСЁНКА

Сделай
сам



Домик Нуф-Нуфа

Дорогие ребята! В шестом номере «Мурзилки» мы напечатали выкройки трёх поросят, волка и домика Наф-Нафа. В седьмом — домика Ниф-Нифа. Вам осталось склеить домик Нуф-Нуфа, и театр готов!

Художник-конструктор А. РУЖО



Весёлая математика

“Шатёр”:
сумма - 12.



“Осьминог”:
сумма - 18.

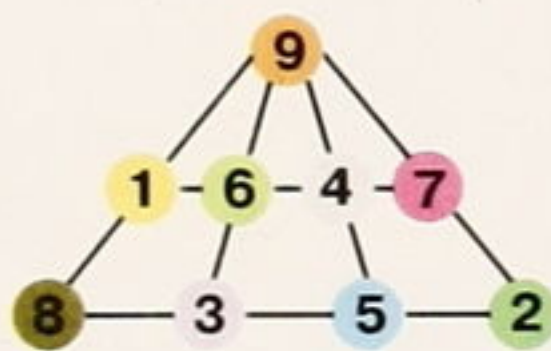

“Воронка”:
сумма - 9.



“Песочные
часы”:
сумма - 12.

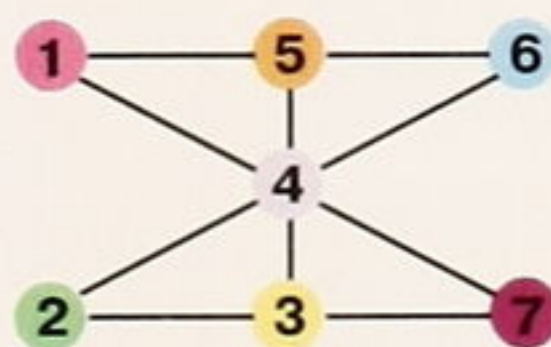

Найди различия



Придумал и нарисовал Г. АЛИМОВ

Домик Нуф-Нуфа

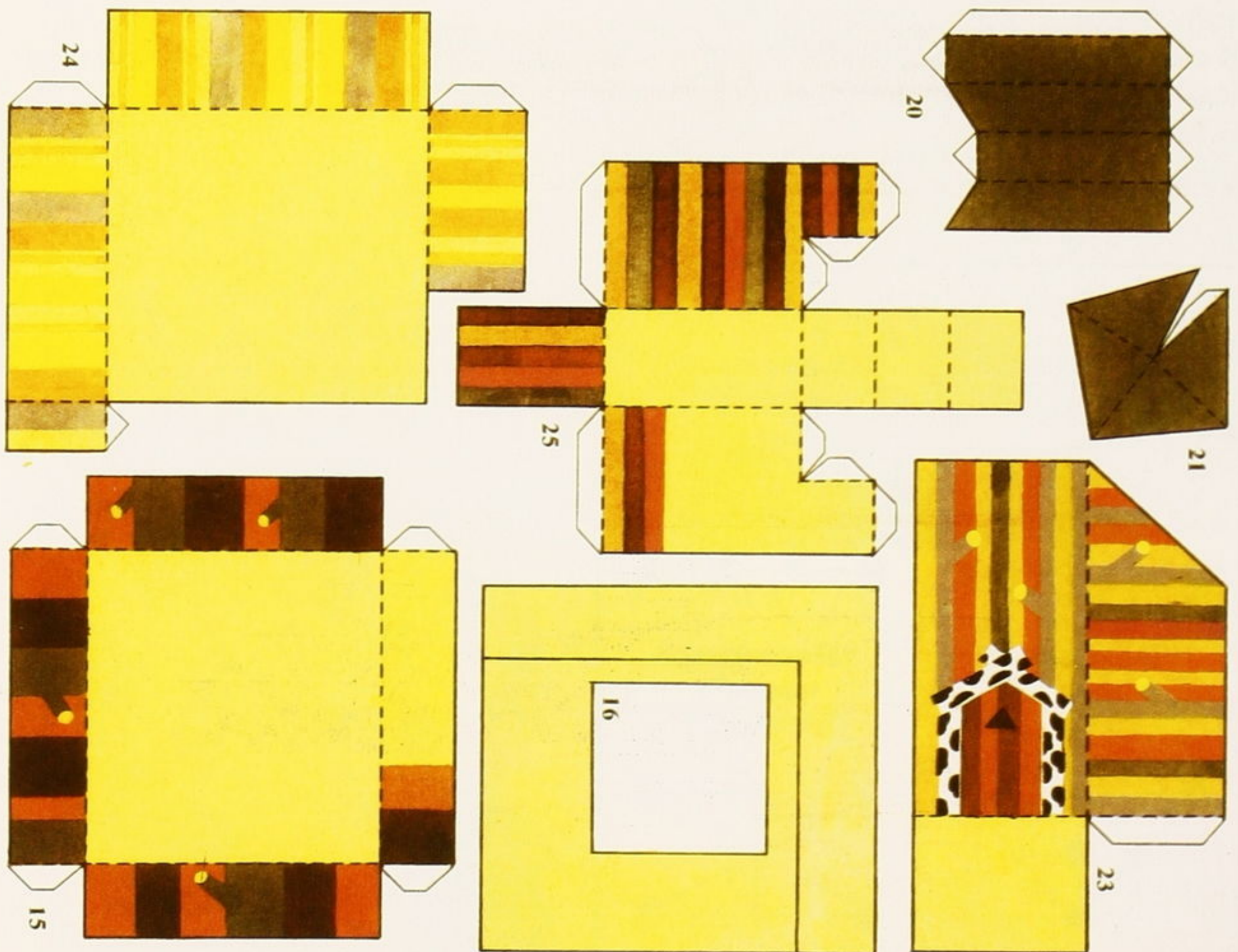
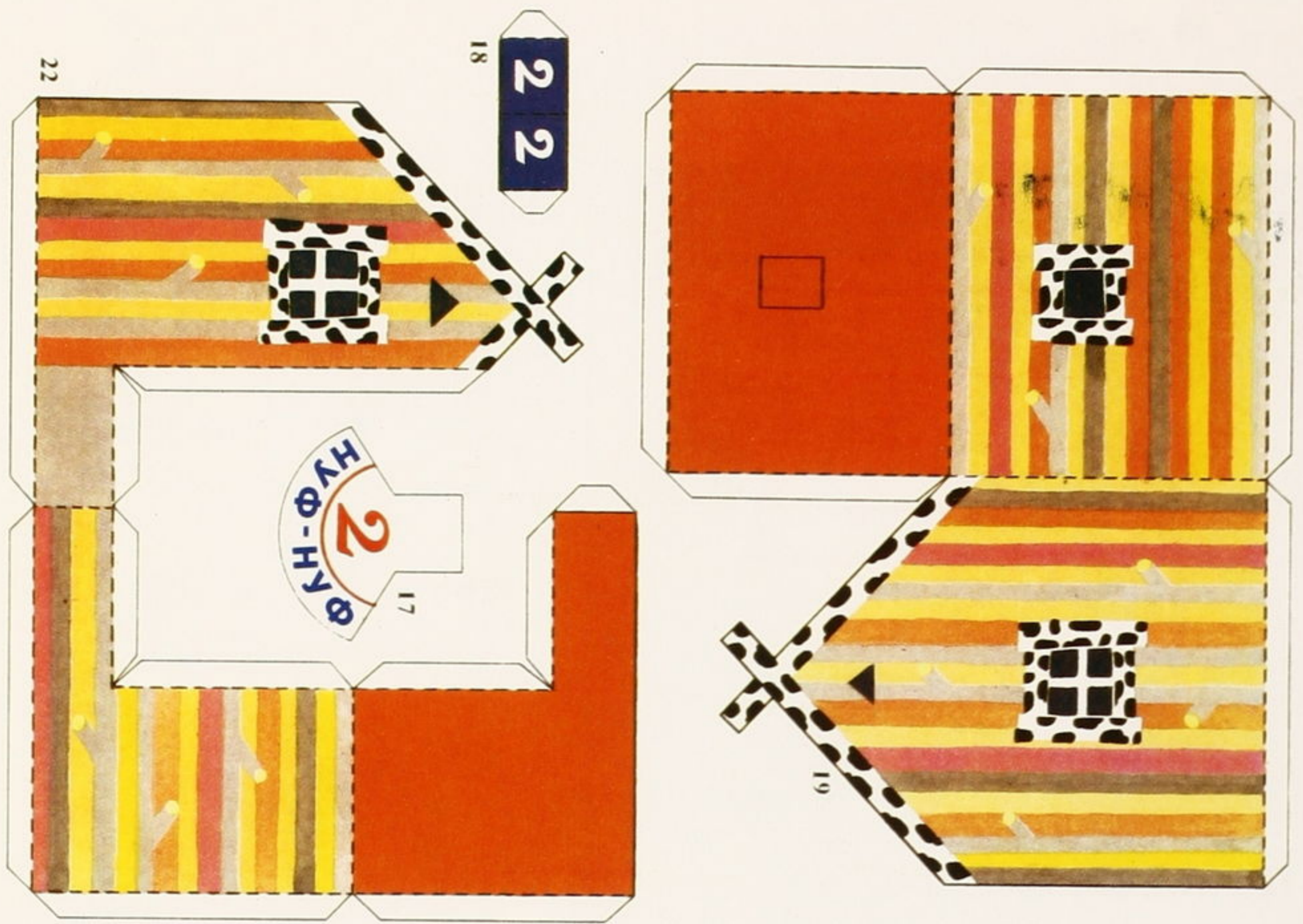



*Найди маленькие рисунки
на большой картинке.*

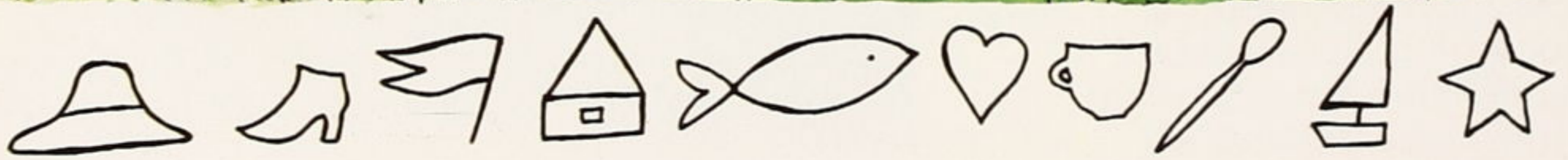

Рис. Е. РУМЯНЦЕВОЙ